

セシウム吸着装置概略系統図

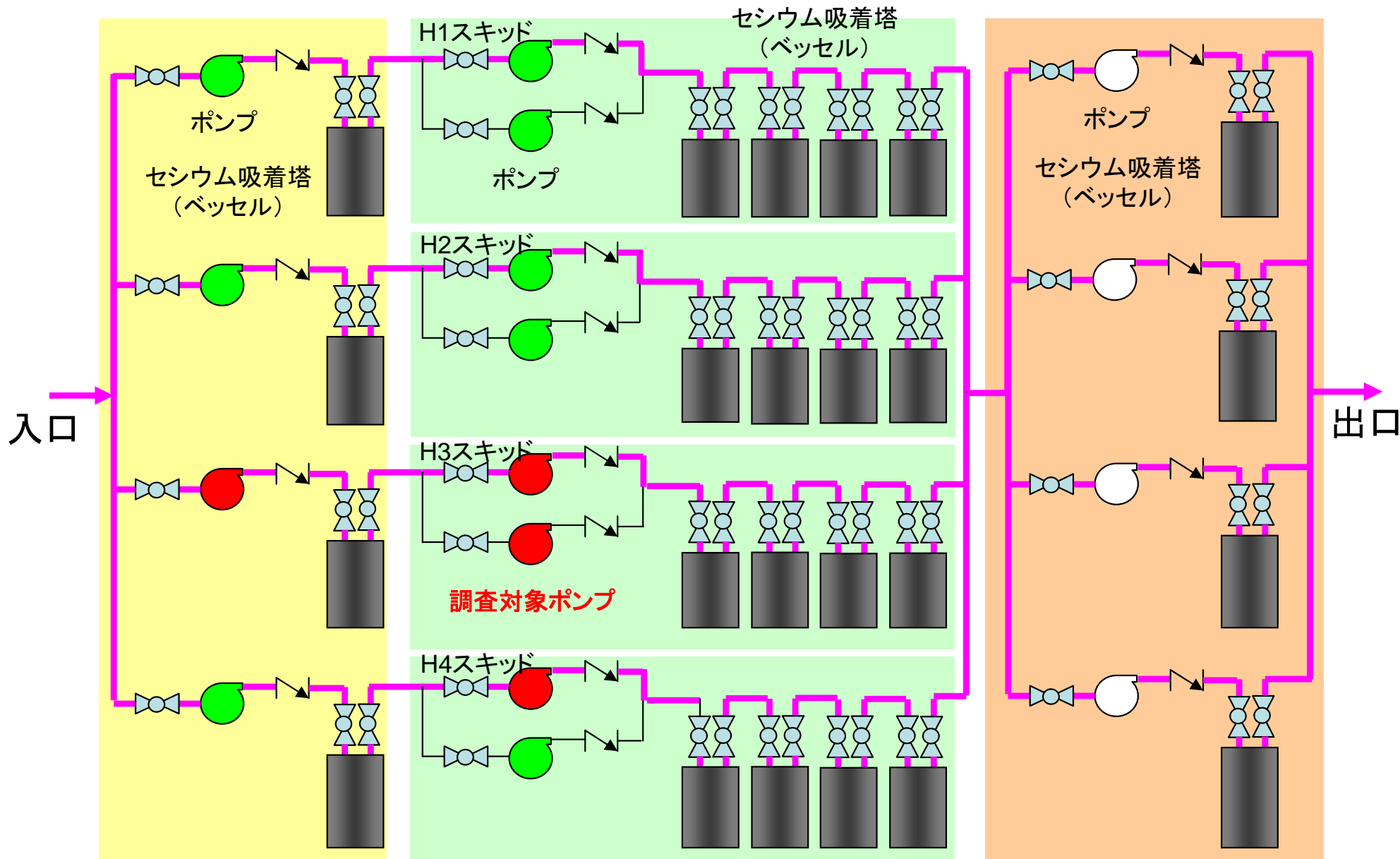

SMZスキッド
(油・テクネチウム除去用スキッド)

Hスキッド
(セシウム除去用スキッド)

AGHスキッド
(ヨウ素除去用スキッド)