

廃炉発官R5第160号
令和6年2月7日

原子力規制委員会 殿

東京都千代田区内幸町1丁目1番3号
東京電力ホールディングス株式会社
代表執行役社長 小早川 智明

福島第一原子力発電所 特定原子力施設に係る実施計画 変更認可申請書

核原料物質，核燃料物質及び原子炉の規制に関する法律第64条の3第2項の規定に基づき，別紙の通り，「福島第一原子力発電所 特定原子力施設に係る実施計画」の変更認可の申請をいたします。

以上

「福島第一原子力発電所 特定原子力施設に係る実施計画」について、下記の箇所を別添の通りとする。

変更箇所、変更理由及びその内容は以下の通り。

○福島第一原子力発電所 特定原子力施設に係る実施計画

5, 6号機取水路開渠内に「重機足場」を設け、恒久的な管理対象区域に設定するため、下記の通り変更を行う。また、併せてモニタリングポスト図面及び本文について、記載の適正化を行う。

II 特定原子力施設の設計, 設備

1 設計, 設備について考慮する事項

1.14 設計上の考慮

本文

- ・変更なし

添付資料-1

- ・重機足場追加に伴う図面の変更

2 特定原子力施設の構造及び設備, 工事の計画

2.15 放射線管理関係設備等

本文

- ・記載の適正化

添付資料 2

- ・記載削除

2.33 5・6号機 放射性液体廃棄物処理系

本文

- ・変更なし

添付資料-4

- ・重機足場追加に伴う図面の変更

2.44 放射性固体廃棄物等の管理施設及び関連施設
(増設雑固体廃棄物焼却設備)

本文

- ・変更なし

添付資料-2

- ・重機足場追加に伴う図面の変更

2.50 ALPS処理水希釈放出設備及び関連施設

本文

- ・変更なし

添付資料-1

- ・重機足場追加に伴う図面の変更
- 添付資料－ 4
- ・重機足場追加に伴う図面の変更

Ⅲ 特定原子力施設の保安

第1編（1号炉，2号炉，3号炉及び4号炉に係る保安措置）

第7章 放射線管理

第57条

- ・重機足場追加に伴う図面の変更

第60条

- ・重機足場追加に伴う図面の変更
- ・図面の適正化

附則

- ・重機足場追加に伴う変更

添付1 管理区域図

福島第一原子力発電所 管理区域全体図（1／2）

- ・重機足場追加に伴う図面の変更

福島第一原子力発電所 管理区域全体図（2／2）

- ・重機足場追加に伴う図面の変更

添付2 管理対象区域図

福島第一原子力発電所 全体図

- ・重機足場追加に伴う図面の変更

第2編（5号炉及び6号炉に係る保安措置）

第7章 放射線管理

第98条

- ・重機足場追加に伴う図面の変更

第101条

- ・重機足場追加に伴う図面の変更
- ・図面の適正化

附則

- ・重機足場追加に伴う変更

添付1 管理区域図

福島第一原子力発電所 管理区域全体図（1／2）

- ・重機足場追加に伴う図面の変更

福島第一原子力発電所 管理区域全体図（2／2）

- ・重機足場追加に伴う図面の変更

添付2 管理対象区域図

福島第一原子力発電所 全体図

- ・重機足場追加に伴う図面の変更

第3編 (保安に係る補足説明)

3 放射線管理に係る補足説明

3.1 放射線防護及び管理

3.1.2 放射線管理

- ・重機足場追加に伴う図面の変更

3.1.4 港湾内の海水, 海底土, 地下水及び排水路の放射性物質の低減

- ・重機足場追加に伴う図面の変更

以 上

別添

1.14 設計上の考慮

○ 施設の設計については、安全上の重要度を考慮して以下について適切に考慮したものと
する。

(1) 準拠規格及び基準

安全機能を有する構築物、系統及び機器は、設計、材料の選定、製作及び検査について、それらが果たすべき安全機能の重要度を考慮して適切と認められる規格及び基準によるものとする。

(2) 自然現象に対する設計上の考慮

- ・ 安全機能を有する構築物、系統及び機器は、その安全機能の重要度、地震によって機能の喪失を起こした場合の安全上の影響（公衆被ばく影響）や廃炉活動への影響等を考慮した上で、核燃料物質を非密封で扱う燃料加工施設や使用施設等における耐震クラス分類を参考にして耐震設計上の区分を行うとともに、適切と考えられる設計用地震力に耐えられる設計とする。また、確保できない場合は必要に応じて多様性を考慮した設計とする。
- ・ 安全機能を有する構築物、系統及び機器は、地震以外の想定される自然現象（津波、豪雨、台風、竜巻等）によって施設の安全性が損なわれないものとする。その際、必要に応じて多様性も考慮する。重要度の特に高い安全機能を有する構築物、系統及び機器は、予想される自然現象のうち最も苛酷と考えられる条件、又は自然力に事故荷重を適切に組み合わせた場合を考慮したものとする。

(3) 外部人為事象に対する設計上の考慮

- ・ 想定される外部人為事象としては、航空機落下、ダムの崩壊及び爆発、漂流した船舶の港湾への衝突等が挙げられる。本特定原子力施設への航空機の落下確率は、これまでの事故実績等をもとに、民間航空機、自衛隊機及び米軍機を対象として評価した（原管発管 21 第 270 号 実用発電用原子炉施設への航空機落下確率の再評価結果について（平成 21 年 10 月 30 日））。その結果は約 3.6×10^{-8} 回/炉・年であり、 1.0×10^{-7} 回/炉・年を下回る。したがって、航空機落下を考慮する必要はない。また、特定原子力施設の近くには、ダムの崩壊により特定原子力施設に影響を及ぼすような河川並びに爆発により特定原子力施設の安全性を損なうような爆発物の製造及び貯蔵設備はない。また、最も距離の近い航路との離隔距離や周辺海域の流向を踏まえると、航路を通行する船舶の衝突により、特定原子力施設が安全機能を損なうことはない。
- ・ 安全機能を有する構築物、系統及び機器に対する第三者の不法な接近、妨害破壊行為（サイバーテロ等の不正アクセス行為を含む）及び核物質の不法な移動を未然に防止するため、下記の措置を講ずる。
 - ① 安全機能を有する構築物、系統及び機器を含む区域を設定し、それを取り囲む物的障壁を持つ防護された区域を設けて、これらの区域への接近管理、入退域管理を徹底する。

② 探知施設を設け、警報、映像監視等、集中監視する設計とする。

③ 外部との通信設備を設ける。

(4) 火災に対する設計上の考慮

火災により施設の安全性が損なわれることを防止するために火災発生防止、火災検知及び消火並びに火災の影響の軽減の方策を適切に組み合わせた措置を講じる。

(5) 環境条件に対する設計上の考慮

安全機能を有する構築物、系統及び機器は、それぞれの場所に応じた圧力、温度、湿度、放射線等に関する環境条件を考慮し、必要に応じて換気空調系、保温、遮へい等で維持するとともに、そこに設置する安全機能を有する構築物、系統及び機器は、これらの環境条件下で期待されている安全機能が維持できるものとする。特に、事故や地震等により被災した構造物については、健全性評価を実施して対策を講じる。

(6) 共用に対する設計上の考慮

安全機能を有する構築物、系統及び機器が複数の施設間で共用される場合には、十分な多重性、バックアップを備え、施設の安全性を損なうことのないものとする。

(7) 運転員操作に対する設計上の考慮

運転員の誤操作を防止するため、盤の配置、操作器具等の操作性に留意するとともに、計器表示及び警報表示により施設の状態が正確、かつ、迅速に把握できるものとする等、適切な措置を講じた設計とする。また、保守点検において誤りを生じにくいよう留意したものとする。

(8) 信頼性に対する設計上の考慮

- ・ 安全機能や監視機能を有する構築物、系統及び機器は、十分に高い信頼性を確保し、かつ、維持し得るものとする。
- ・ 重要度の特に高い安全機能を有する系統については、その構造、動作原理、果たすべき安全機能の性質等を考慮し、原則として多重性又は多様性及び独立性を備えたものとする。

(9) 検査可能性に対する設計上の考慮

安全機能を有する構築物、系統及び機器は、それらの健全性及び能力を確認するため、その安全機能の重要度に応じ、必要性及び施設に与える影響を考慮して適切な方法により、検査ができるものとする。

1.14.1 添付資料

添付資料－1：船舶の衝突影響評価について

船舶の衝突影響評価について

1. 概要

最も距離の近い航路でも福島第一原子力発電所より約 4km 以上の離隔距離があることから、航路を通行する船舶の衝突により、特定原子力施設が安全機能を損なうことはない。なお、発電所の周辺海域の流向を調査した結果、発電所前面海域では汀線にほぼ沿った南北方向の流れが多くみられることから、漂流した場合でも取水口に侵入する可能性は低い。小型船舶が発電所近傍で漂流した場合でも、敷地前面の北防波堤や、港湾内の仕切堤に衝突して止まることから取水性に影響はない。

なお、船舶の座礁により重油流出事故が発生した場合に備えて、5/6号機取水路開渠の取水口前面にはオイルフェンスを設置し、取水機能に影響を与えないようにする。

2. 敷地前面の航路について

福島第一原子力発電所の周辺海域の船舶としては、図－1の通り最も距離の近い航路でも福島第一原子力発電所より約 4 kmの離隔距離があることに加えて、図－2の通り発電所の周辺海域の流向を調査した結果、発電所前面海域では汀線にほぼ沿った南北方向の流れが多くみられることから、航路を通行する船舶が漂流した場合であっても、敷地に到達する可能性は小さく、特定原子力施設が安全機能を損なうことはない。

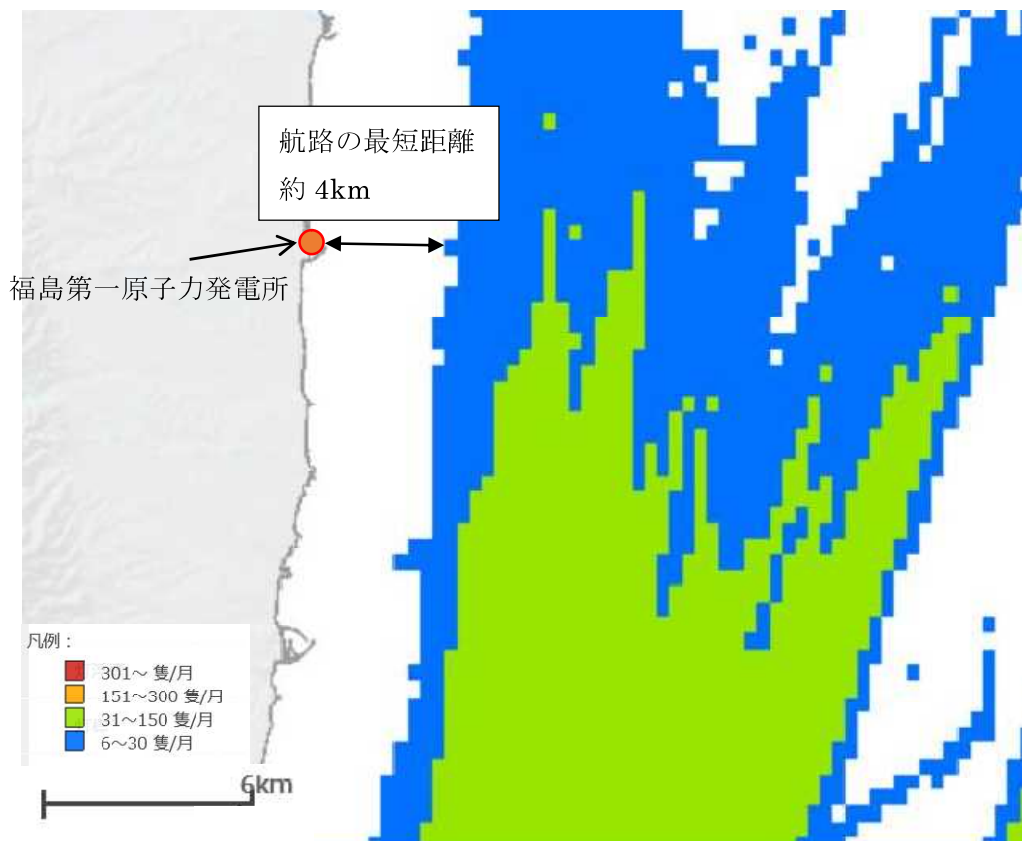

出典：海上保安庁 HP（海洋台帳）に一部加筆

図－1 敷地周辺の航路

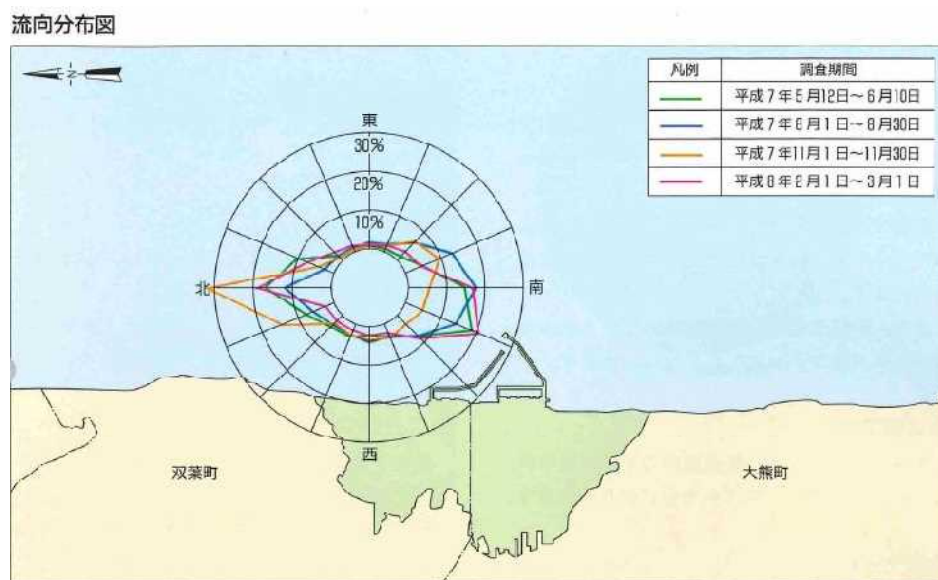

図－2 発電所周辺海域の流向分布図※

※：福島第一原子力発電所7・8号機 増設計画と環境影響調査のあらましより

3. 小型船舶等の衝突による影響

航路外の船舶として、発電所周辺の船舶の影響評価を実施する。評価対象の船舶としては、構内（港湾内）は、燃料等輸送船、土運船、作業船を、構外（港湾外）の船舶として漁船、プレジャーボート、巡視船がある。

構内の船舶及び構外の船舶のうち巡視船については、異常気象、海象時、荒天が予測される場合には、必要に応じて、入港の中止、離岸等の措置をとることとしていることから、漂流船舶とはならないと評価する。

構外の船舶のうち漁船、プレジャーボートについては、港湾全面に防波堤があり、目印となる灯台が設置されていること、荒天等により漂流に至るような場合であっても、投錨等の対応を採ることが可能であること、漁船に関しては発電所の周辺海域では日常的に漁業は行われていないこと（図－3参照）から、港湾内に侵入する可能性は極めて低い。

仮に小型船舶が、港湾に接近してきたとしても、冷却水の取水を行っている 5,6 号機並びに希釈海水を取水する ALPS 処理水希釈放出設備及び関連施設は、北側の港湾外から取水しており、北側には防波堤があり、南側には 1～4 号機側は仕切堤を設置することから、小型船舶の侵入は阻害される。（図－4参照）

また、仮に北防波堤に小型船舶が到達した場合であっても、防波堤の呑み口が広い（幅約 40m）ことから、取水が閉塞されることはない。



出典：地理院地図（電子国土 Web）をもとに東京電力ホールディングス株式会社にて作成

<https://maps.gsi.go.jp/#13/37.422730/141.044970/&base=std&ls=std&disp=1&vs=c1j0h0k0l0u0t0z0r0s0m0f1>

※：共同漁業権非設定区域

図－3 発電所近傍で日常的に漁業がおこなわれていないエリア

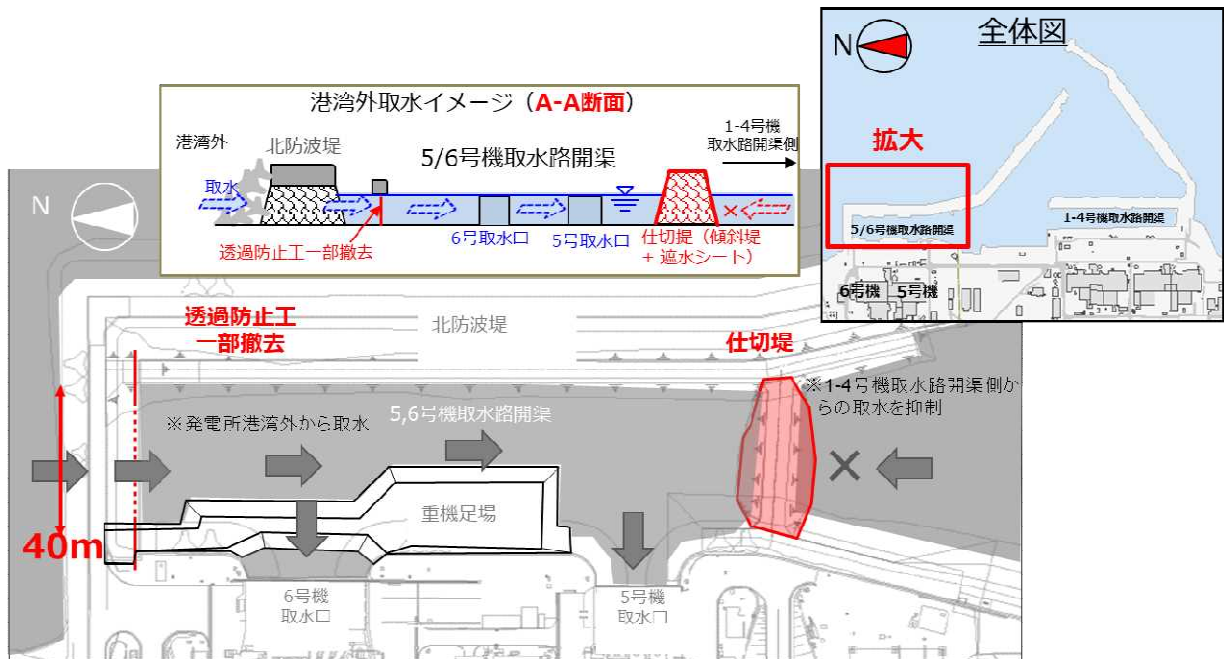

図－4 5, 6号機の取水方法

4. 重油の流出による影響

1～3 に加えて、船舶の座礁による重油流出事故が発生した場合を想定して、取水路開渠への重油の流入するような場合に備えて、取水機能に影響を与えないよう、5,6号機取水路開渠内の取水口前面にオイルフェンスを設置する措置を講じる。また、北防波堤の構造は、海水を透過する構造であり、重油の流入による取水への影響は小さい。

以上

2.15 放射線管理関係設備等

2.15.1 基本設計

2.15.1.1 設置の目的

福島第一原子力発電所1～4号機から環境に放出される気体廃棄物を抑制するために設けられた設備の健全性を把握すること，ならびに当該設備を経由して放出される放射性物質の放出量を把握することを目的とする。また，万が一，安全に関する機能が一時的に喪失した場合でも，一般公衆ならびに放射線業務従事者を放射線から防護するため，周辺環境における放射線量率等の状況を把握することを目的とする。

2.15.1.2 要求される機能

福島第一原子力発電所1～4号機から放出される気体廃棄物中の放射性物質，ならびに周辺監視区域周辺の空間放射線量率を監視できること。

2.15.1.3 設計方針

(1) 1～4号機から放出される気体廃棄物の監視設備

原子炉格納容器ガス管理設備，原子炉建屋カバー換気設備，原子炉建屋換気設備のダスト放射線モニタにより，建屋から放出される気体廃棄物中の放射性物質の濃度を監視できる設計とする。

(2) 周辺監視区域周辺の監視設備

モニタリングポストは，1～6号機その他，附帯設備を含めた発電所全体からの影響を把握するため，周辺監視区域境界付近8箇所の空間放射線量率を監視できる設計とする。

(3) 供用期間中に確認する項目

福島第一原子力発電所1～4号機から放出される気体廃棄物中の放射性物質，ならびに周辺監視区域周辺の空間放射線量率を適切に監視できること。

2.15.1.4 主要な機器

a. ダスト放射線モニタ

ダスト放射線モニタは，2チャンネル設置し，免震重要棟において遠隔監視ならびに記録可能な設備とする。

b. モニタリングポスト

モニタリングポストは，周辺監視区域境界付近8箇所に設置し，空間放射線量率を連続的に測定可能な設備とし，免震重要棟において遠隔監視ならびに記録可能な設

備とする（Ⅲ 特定原子力施設の保安 第1編（1号炉, 2号炉, 3号炉及び4号炉に係る保安措置）第60条（外部放射線に係る線量当量率等の測定）及び第2編（5号炉及び6号炉に係る保安措置）第101条（外部放射線に係る線量当量率等の測定）参照）。

2.15.1.5 設計上の考慮すべき事項

ダスト放射線モニタ及びモニタリングポストは、『特定原子力施設への指定に際し東京電力株式会社福島第一原子力発電所に対して求める措置を講ずべき事項について』に示される“14. 設計上の考慮”を踏まえた設計とすることを基本方針として、特に次の事項に考慮する。

(1) 準拠規格及び基準

一般的な放射線計測器や一般構造物と同様の構造強度を有する設計とし、耐震性についても一般構造物と同等なものとして設計する。

(2) 自然現象に対する設計上の考慮

仮設防潮堤を設置したことでアウターライズ津波の影響がないと想定される1～4号機の標高以上のエリアに設置する（Ⅲ 特定原子力施設の保安 第3編（保安に係る補足説明）1.3 地震及び津波への対応参照）。

(3) 信頼性に対する設計上の考慮

ダスト放射線モニタは、所内高圧母線からの受電の他、外部電源喪失の場合に備えて、非常用所内電源からも受電できる構成とする。

モニタリングポストにおいては、異なる2系統の所内高圧母線から受電できる構成とし、外部電源喪失の場合に備えて、非常用所内電源ならびに蓄電池から受電できる構成とする。

2.15.2 基本仕様

2.15.2.1 主要仕様

(1) 1号機

ダスト放射線モニタ（大型カバー換気設備出口）

検出器の種類	シンチレーション検出器
計測範囲	$10^0 \sim 10^4 \text{ s}^{-1}$
チャンネル数	2

ダスト放射線モニタ（原子炉格納容器ガス管理設備出口）

検出器の種類	シンチレーション検出器
--------	-------------

計測範囲	$10^{-1} \sim 10^6 \text{ s}^{-1}$
チャンネル数	2

(2) 2号機

ダスト放射線モニタ（原子炉建屋オペレーティングフロア及び燃料取り出し用構台換気設備出口）

検出器の種類	シンチレーション検出器
計測範囲	$10^{-1} \sim 10^5 \text{ s}^{-1}$
チャンネル数	2

ダスト放射線モニタ（原子炉格納容器ガス管理設備出口）

検出器の種類	シンチレーション検出器
計測範囲	$10^{-1} \sim 10^5 \text{ s}^{-1}$
チャンネル数	2

(3) 3号機

ダスト放射線モニタ（原子炉格納容器ガス管理設備出口）

検出器の種類	シンチレーション検出器
計測範囲	$10^{-1} \sim 10^5 \text{ s}^{-1}$
チャンネル数	2

ダスト放射線モニタ（燃料取り出し用カバー換気設備出口）

検出器の種類	シンチレーション検出器
計測範囲	$10^{-1} \sim 10^5 \text{ s}^{-1}$
チャンネル数	2

(4) 4号機

ダスト放射線モニタ（燃料取り出し用カバー換気設備出口）

検出器の種類	シンチレーション検出器
計測範囲	$10^0 \sim 10^4 \text{ s}^{-1}$
チャンネル数	2

(5) モニタリングポスト

検出器の種類	電離箱検出器
測定範囲	$10 \sim 10^8 \text{ nGy/h}$
台数	8

(6) エリア放射線モニタ

エリア放射線モニタについては、以下の各章に記載している。

- ・ II.2.11 使用済燃料プールからの燃料取り出し設備
- ・ II.2.12 使用済燃料共用プール設備
- ・ II.2.13 使用済燃料乾式キャスク仮保管設備
- ・ II.2.34 5・6号機 計測制御設備

(7) 換気設備

換気設備については、以下の各章に記載している。

- ・ 1号機大型カバー換気設備（II.2.11 使用済燃料プールからの燃料取り出し設備）
- ・ 2号機原子炉建屋オペレーティングフロア及び燃料取り出し用構台換気設備（II.2.11 使用済燃料プールからの燃料取り出し設備）
- ・ 3号機燃料取り出し用カバー換気設備（II.2.11 使用済燃料プールからの燃料取り出し設備）
- ・ 4号機燃料取り出し用カバー換気設備（II.2.11 使用済燃料プールからの燃料取り出し設備）
- ・ 原子炉格納容器ガス管理設備（II.2.8 原子炉格納容器ガス管理設備）
- ・ 雑固体廃棄物焼却設備（II.2.17 放射性固体廃棄物等の管理施設及び関連施設（雑固体廃棄物焼却設備））

2.15.3 添付資料

添付資料—1 ダスト放射線モニタ系統概略図

2.33 5・6号機 放射性液体廃棄物処理系

2.33.1 5・6号機 既設設備

2.33.1.1 系統の概要

放射性液体廃棄物処理系は、機器ドレン系、床ドレン系等で構成し、原子炉施設で発生する放射性廃液及び潜在的に放射性物質による汚染の可能性のある廃液を、その性状により分離収集し、処理する。

[系統の現況]

5・6号機タービン建屋等には津波により流入した大量の海水と地下水が、震災前から建屋内で管理されていた低濃度の放射性物質と共に滞留した。（以下、これを「滞留水」という）

地下水については止水処置を実施しているが、流入を完全に抑制できないことから建屋内水位が上昇した場合、使用済燃料プールに貯蔵されている燃料の冷却の維持に必要な設備への影響が懸念される。

滞留水の発生抑制については、地下水の水位を低下させることが必要であるが、地下水を汲み上げて水位を下げる設備として建屋周辺に設置されているサブドレン設備は、震災により被災したことから、設備の浄化等を行いサブドレン設備の使用に向けた準備を実施する。

放射性液体廃棄物処理系については、一部未復旧の設備があるが、5・6号機で発生する廃液については、5号機にてろ過器、脱塩器による処理後、復水貯蔵タンクに回収することができる。しかし、大量の滞留水を処理することができないため、サブドレン設備及び放射性液体廃棄物処理系が復旧するまで、仮設の滞留水貯留設備にて処理している。（添付資料－1，2，3 参照）

2.33.1.2 要求される機能

放射性液体廃棄物処理系は、原子炉施設で発生する廃液を、その性状により分離収集し、処理する機能を有すること。

2.33.1.3 主要な機器

系統概要図 添付資料－4に示す。

(1) 5号機

a. 機器ドレン系

(a) 廃液収集タンク

廃液収集タンクについては、以下の工事計画認可申請書により確認している。
工事計画認可申請書(57資庁第13908号 昭和57年11月9日認可)

(b) 廃液収集ポンプ

廃液収集ポンプについては、以下の工事計画認可申請書により確認している。
建設時第3回工事計画認可申請書(47公第11378号 昭和48年2月19日認可)

(c) 廃液ろ過器

廃液ろ過器については、以下の工事計画認可申請書により確認している。

工事計画認可申請書(62資庁第10732号 昭和62年12月4日認可)

(d) 廃液脱塩器

廃液脱塩器については、以下の工事計画認可申請書により確認している。

建設時第3回工事計画認可申請書(47公第11378号 昭和48年2月19日認可)

(e) 廃液サンプルタンク

廃液サンプルタンクについては、以下の工事計画認可申請書等により確認している。

建設時第3回工事計画認可申請書(47公第11378号 昭和48年2月19日認可)

建設時第9回工事計画変更認可申請書(49資庁第15900号 昭和50年3月10日認可)

(f) 廃液サンプルポンプ

廃液サンプルポンプについては、以下の工事計画認可申請書により確認している。

建設時第3回工事計画認可申請書(47公第11378号 昭和48年2月19日認可)

(g) 廃液サージタンク

廃液サージタンクについては、以下の工事計画認可申請書等により確認している。

建設時第3回工事計画認可申請書(47公第11378号 昭和48年2月19日認可)

建設時第9回工事計画変更認可申請書(49資庁第15900号 昭和50年3月10日認可)

(h) 廃液サージポンプ

廃液サージポンプについては、以下の工事計画認可申請書により確認している。

建設時第3回工事計画認可申請書(47公第11378号 昭和48年2月19日認可)

b. 床ドレン系

(a) 床ドレン収集タンク

床ドレン収集タンクについては、以下の工事計画認可申請書により確認している。

工事計画認可申請書(57資庁第13908号 昭和57年11月9日認可)

(b) 床ドレン収集ポンプ

床ドレン収集ポンプについては、以下の工事計画認可申請書により確認している。

建設時第3回工事計画認可申請書(47公第11378号 昭和48年2月19日認可)

(c)床ドレンろ過器

床ドレンろ過器については、以下の工事計画変更認可申請書により確認している。

建設時第9回工事計画変更認可申請書(49資庁第15900号 昭和50年3月10日認可)

(d)床ドレンサージタンク

床ドレンサージタンクについては、以下の工事計画認可申請書により確認している。

建設時第3回工事計画認可申請書(47公第11378号 昭和48年2月19日認可)

(e)床ドレン濃縮器給液ポンプ

床ドレン濃縮器給液ポンプについては、以下の工事計画認可申請書により確認している。

工事計画認可申請書(61資庁第13609号 昭和62年2月5日認可)

(f)床ドレン濃縮器

床ドレン濃縮器については、以下の工事計画届出書により確認している。

工事計画届出書(総文発官57第685号 昭和57年9月25日届出)

(g)床ドレン濃縮器復水器

床ドレン濃縮器復水器については、以下の工事計画認可申請書等により確認している。

建設時第3回工事計画認可申請書(47公第11378号 昭和48年2月19日認可)

建設時第5回工事計画変更認可申請書(49資庁第1067号 昭和49年4月26日認可)

(h)凝縮水貯蔵タンク

凝縮水貯蔵タンクについては、以下の工事計画軽微変更届出書により確認している。

建設時第8回工事計画軽微変更届出書(総官第534号 昭和49年7月29日届出)

(i)凝縮水移送ポンプ

凝縮水移送ポンプについては、以下の工事計画認可申請書等により確認している。

建設時第3回工事計画認可申請書(47公第11378号 昭和48年2月19日認可)

建設時第3回工事計画軽微変更届出書(総官第923号 昭和48年10月30日届出)

(j)床ドレン脱塩器

床ドレン脱塩器については、以下の工事計画認可申請書により確認している。

建設時第3回工事計画認可申請書(47公第11378号 昭和48年2月19日認可)

(k) 床ドレンサンプルタンク

床ドレンサンプルタンクについては、以下の工事計画変更認可申請書により確認している。

建設時第9回工事計画変更認可申請書(49資庁第15900号 昭和50年3月10日認可)

(l) 床ドレンサンプルポンプ

床ドレンサンプルポンプについては、以下の工事計画認可申請書により確認している。

建設時第3回工事計画認可申請書(47公第11378号 昭和48年2月19日認可)

c. 再生廃液系

(a) 廃液中和タンク

廃液中和タンクについては、以下の工事計画認可申請書により確認している。
工事計画認可申請書(57資庁第13908号 昭和57年11月9日認可)

(b) 廃液中和ポンプ

廃液中和ポンプについては、以下の工事計画認可申請書等により確認している。
建設時第3回工事計画認可申請書(47公第11378号 昭和48年2月19日認可)
建設時第9回工事計画変更認可申請書(49資庁第15900号 昭和50年3月10日認可)

(c) 廃液濃縮器給液ポンプ

廃液濃縮器給液ポンプについては、以下の工事計画認可申請書により確認している。

工事計画認可申請書(63資庁第13号 昭和63年5月31日認可)

(d) 廃液濃縮器

廃液濃縮器については、以下の工事計画認可申請書により確認している。

工事計画認可申請書(59資庁第10414号 昭和59年9月28日認可)

工事計画認可申請書(元資庁第4474号 平成元年6月15日認可)

(e) 廃液濃縮器復水器

廃液濃縮器復水器については、以下の工事計画認可申請書等により確認している。

工事計画認可申請書(63資庁第14698号 平成元年2月23日認可)

工事計画認可申請書(元資庁第4474号 平成元年6月15日認可)

建設時第5回工事計画変更認可申請書(49資庁第1067号 昭和49年4月26日認可)

d. 主配管

主配管については、以下の工事計画認可申請書等により確認している。

工事計画認可申請書(56資庁第3240号 昭和56年8月19日認可)

工事計画認可申請書(57資庁第13908号 昭和57年11月9日認可)

工事計画認可申請書(61資庁第13609号 昭和62年2月5日認可)

工事計画認可申請書(62資庁第10732号 昭和62年12月4日認可)

工事計画認可申請書(63資庁第13号 昭和63年5月31日認可)

工事計画認可申請書(平成12・03・28資第17号 平成12年4月26日認可)

工事計画認可申請書(平成14・05・24原第9号 平成14年6月11日認可)

建設時第5回工事計画変更認可申請書(49資庁第1067号 昭和49年4月26日認可)

建設時第9回工事計画変更認可申請書(49資庁第15900号 昭和50年3月10日認可)

建設時第2・3回工事計画変更認可申請書(52資庁第519号 昭和52年3月1日認可)

工事計画変更認可申請書(56資庁第15242号 昭和57年1月16日認可)

建設時第1・3回工事計画軽微変更届出書(総官第237号 昭和50年6月20日届出)

建設時第2・8回工事計画軽微変更届出書(総官第303号 昭和52年5月30日届出)

(2) 6号機

a. 機器ドレン系

(a) 機器ドレン収集タンク

機器ドレン収集タンクについては、以下の工事計画変更認可申請書により確認している。

建設時第7回工事計画変更認可申請書(51資庁第9100号 昭和51年10月8日認可)

(b) 機器ドレン混合ポンプ

機器ドレン混合ポンプについては、以下の工事計画変更認可申請書により確認している。

建設時第2・6回工事計画変更認可申請書(53資庁第14829号 昭和53年12月9日認可)

(c) ろ過器給液ポンプ

ろ過器給液ポンプについては、以下の工事計画変更認可申請書により確認している。

建設時第2・6回工事計画変更認可申請書(53資庁第14829号 昭和53年12月9日認可)

(d) 機器ドレンろ過器

機器ドレンろ過器については、以下の工事計画軽微変更届出書により確認している。

建設時第1・6回工事計画軽微変更届出書(総官第704号 昭和52年8月15日届出)

(e) 機器ドレンろ過水タンク

機器ドレンろ過水タンクについては、以下の工事計画認可申請書により確認している。

建設時第4回工事計画認可申請書(49資庁第21657号 昭和50年2月5日認可)

(f) 機器ドレンろ過水ポンプ

機器ドレンろ過水ポンプについては、以下の工事計画変更認可申請書により確認している。

建設時第26回工事計画変更認可申請書(53資庁第14829号 昭和53年12月9日認可)

(g) 機器ドレン補助ろ過器ポンプ

機器ドレン補助ろ過器ポンプについては、以下の工事計画認可申請書により確認している。

工事計画認可申請書(60資庁第8681号 昭和60年7月24日認可)

(h) 機器ドレン補助ろ過器

機器ドレン補助ろ過器については、以下の工事計画認可申請書により確認している。

工事計画認可申請書(60資庁第8681号 昭和60年7月24日認可)

(i) 機器ドレン脱塩器

機器ドレン脱塩器については、以下の工事計画認可申請書等により確認している。

建設時第4回工事計画認可申請書(49資庁第21657号 昭和50年2月5日認可)

建設時第16回工事計画軽微変更届出書(総官第704号 昭和52年8月15日届出)

(j) 廃液サンプルタンク

廃液サンプルタンクについては、以下の工事計画認可申請書等により確認している。

建設時第4回工事計画認可申請書(49資庁第21657号 昭和50年2月5日認可)

建設時第25回工事計画軽微変更届出書(総文発官第636号 昭和53年8月31日届出)

(k) 廃液サンプルポンプ

廃液サンプルポンプについては、工事計画認可申請書等により確認している。

建設時第4回工事計画認可申請書(49資庁第21657号 昭和50年2月5日認可)

建設時第26回工事計画変更認可申請書(53資庁第14829号 昭和53年12月9日認可)

b. 床ドレン化学廃液系

(a) 床ドレン化学廃液収集タンク

床ドレン化学廃液収集タンクについては、以下の工事計画軽微変更届出書により確認している。

建設時第25回工事計画軽微変更届出書(総文発官第636号 昭和53年8月31日届出)

(b) 床ドレン化学廃液混合ポンプ

床ドレン化学廃液混合ポンプについては、以下の工事計画認可申請書により確認している。

建設時第4回工事計画認可申請書(49資庁第21657号 昭和50年2月5日認可)

(c) 床ドレン化学廃液ろ過器

床ドレン化学廃液ろ過器については、以下の工事計画軽微変更届出書により確認している。

建設時第16回工事計画軽微変更届出書(総官第704号 昭和52年8月15日届出)

(d) 床ドレン化学廃液ろ過水タンク

床ドレン化学廃液ろ過水タンクについては、以下の工事計画軽微変更届出書により確認している。

建設時第25回工事計画軽微変更届出書(総文発官第636号 昭和53年8月31日届出)

(e) 床ドレン化学廃液ろ過水ポンプ

床ドレン化学廃液ろ過水ポンプについては、以下の工事計画変更認可申請書により確認している。

建設時第7回工事計画変更認可申請書(51資庁第9100号 昭和51年10月8日認可)

(f) 蒸発濃縮器給液ポンプ

蒸発濃縮器給液ポンプについては、以下の工事計画届出書により確認している。
工事計画届出書(総文発官6第1066号 平成7年2月17日届出)

(g) 蒸発濃縮器

蒸発濃縮器については、以下の工事計画認可申請書等により確認している。

工事計画認可申請書(59資庁第10413号 昭和59年9月21日認可)

工事計画届出書(総文発官57第470号 昭和57年7月20日届出)

(h) 蒸発濃縮器復水器

蒸発濃縮器復水器については、以下の工事計画軽微変更届出書により確認している。

建設時第16回工事計画軽微変更届出書(総官第704号 昭和52年8月15日届出)

(i) 蒸留水タンク

蒸留水タンクについては、以下の工事計画軽微変更届出書により確認している。
建設時第25回工事計画軽微変更届出書(総文発官第636号 昭和53年8月31日届出)

(j) 蒸留水ポンプ

蒸留水ポンプについては、以下の工事計画認可申請書により確認している。
建設時第4回工事計画認可申請書(49資庁第21657号 昭和50年2月5日認可)

(k) 蒸留水脱塩器

蒸留水脱塩器については、以下の工事計画認可申請書等により確認している。
建設時第4回工事計画認可申請書(49資庁第21657号 昭和50年2月5日認可)
建設時第16回工事計画軽微変更届出書(総官第704号 昭和52年8月15日届出)

(l) 蒸留水サンプルタンク

蒸留水サンプルタンクについては、以下の工事計画認可申請書により確認している。
建設時第4回工事計画認可申請書(49資庁第21657号 昭和50年2月5日認可)

(m) 蒸留水サンプルポンプ

蒸留水サンプルポンプについては、以下の工事計画認可申請書等により確認している。
建設時第4回工事計画認可申請書(49資庁第21657号 昭和50年2月5日認可)
建設時第7回工事計画変更認可申請書(51資庁第9100号 昭和51年10月8日認可)

(n) 蒸発濃縮器循環ポンプ

蒸発濃縮器循環ポンプについては、以下の工事計画認可申請書等により確認している。
建設時第4回工事計画認可申請書(49資庁第21657号 昭和50年2月5日認可)
工事計画届出書(総文発官59第928号 昭和59年11月19日届出)

c. 洗浄廃液系

(a) 洗浄廃液収集タンク

洗浄廃液収集タンクについては、以下の工事計画認可申請書等により確認している。
建設時第4回工事計画認可申請書(49資庁第21657号 昭和50年2月5日認可)
建設時第16回工事計画軽微変更届出書(総官第704号 昭和52年8月15日届出)

(b) 洗浄廃液ポンプ

洗浄廃液ポンプについては、以下の工事計画変更認可申請書により確認している。

建設時第7回工事計画変更認可申請書(51資庁第9100号 昭和51年10月8日認可)

(c) 洗浄廃液ろ過器

洗浄廃液ろ過器については、以下の工事計画変更認可申請書等により確認している。

建設時第7回工事計画変更認可申請書(51資庁第9100号 昭和51年10月8日認可)

建設時第16回工事計画軽微変更届出書(総官第704号 昭和52年8月15日届出)

d. 主配管

主配管については、以下の工事計画認可申請書等により確認している。

建設時第4回工事計画認可申請書(49資庁第21657号 昭和50年2月5日認可)

工事計画認可申請書(58資庁第2841号 昭和58年3月28日認可)

工事計画認可申請書(60資庁第8681号 昭和60年7月24日認可)

工事計画認可申請書(61資庁第8632号 昭和61年7月11日認可)

建設時第4回工事計画軽微変更届出書(総官第1193号 昭和50年2月26日届出)

建設時第16回工事計画軽微変更届出書(総官第704号 昭和52年8月15日届出)

建設時第19回工事計画軽微変更届出書(総官第1268号 昭和52年12月12日届出)

建設時第25回工事計画軽微変更届出書(総文発官第636号 昭和53年8月31日届出)

(3) 5・6号機共用

a. シャワードレン系

(a) シャワードレン受タンク

シャワードレン受タンクについては、以下の工事計画変更認可申請書により確認している。

5号機：建設時第9回工事計画変更認可申請書(49資庁第15900号 昭和50年3月10日認可)

(b) シャワードレン移送ポンプ

シャワードレン移送ポンプについては、以下の工事計画変更認可申請書により確認している。

5号機：建設時第9回工事計画変更認可申請書(49資庁第15900号 昭和50年3月10日認可)

(c) シャワードレンタンク

シャワードレンタンクについては、以下の工事計画変更認可申請書により確認している。

5号機：建設時第9回工事計画変更認可申請書(49資庁第15900号 昭和50年3月10日認可)

(d) シャワードレンポンプ

シャワードレンポンプについては、以下の工事計画変更認可申請書により確認している。

5号機：建設時第9回工事計画変更認可申請書(49資庁第15900号 昭和50年3月10日認可)

b. サプレッションプール水サージタンク

サプレッションプール水サージタンクについては、以下の工事計画変更認可申請書及び工事計画認可申請書により確認している。

5号機：建設時第9回工事計画変更認可申請書(49資庁第15900号 昭和50年3月10日認可)

6号機：建設時第4回工事計画認可申請書(49資庁第21657号 昭和50年2月5日認可)

6号機：建設時第7回工事計画変更認可申請書(51資庁第9100号 昭和51年10月8日認可)

2.33.1.4 構造強度及び耐震性

構造強度及び耐震性については、以下の工事計画認可申請書等により確認している。

(1) 5号機

建設時第3回工事計画認可申請書(47公第11378号 昭和48年2月19日認可)

工事計画認可申請書(59資庁第10414号 昭和59年9月28日認可)

工事計画認可申請書(61資庁第13609号 昭和62年2月5日認可)

工事計画認可申請書(62資庁第10732号 昭和62年12月4日認可)

工事計画認可申請書(63資庁第13号 昭和63年5月31日認可)

工事計画認可申請書(63資庁第14698号 平成元年2月23日認可)

工事計画認可申請書(元資庁第4474号 平成元年6月15日認可)

建設時第5回工事計画変更認可申請書(49資庁第1067号 昭和49年4月26日認可)

建設時第9回工事計画変更認可申請書(49資庁第15900号 昭和50年3月10日認可)

建設時第23回工事計画変更認可申請書(52資庁第519号 昭和52年3月1日認可)

建設時第4回工事計画軽微変更届出書(総官第1375号 昭和49年1月30日届出)

(2) 6号機

建設時第4回工事計画認可申請書(49資庁第21657号 昭和50年2月5日認可)

工事計画認可申請書(59資庁第10413号 昭和59年9月21日認可)

工事計画認可申請書(60資庁第8681号 昭和60年7月24日認可)

建設時第7回工事計画変更認可申請書(51資庁第9100号 昭和51年10月8日認可)

建設時第26回工事計画変更認可申請書(53資庁第14829号 昭和53年12月9日認可)

建設時第16回工事計画軽微変更届出書(総官第704号 昭和52年8月15日届出)

建設時第25回工事計画軽微変更届出書(総文発官第636号 昭和53年8月31日届出)

(3) 5・6号機共用

1号機：工事計画認可申請書(48公第657号 昭和48年3月3日認可)

5号機：建設時第3回工事計画認可申請書(47公第11378号 昭和48年2月19日認可)

5号機：建設時第9回工事計画変更認可申請書(49資庁第15900号 昭和50年3月10日認可)

5号機：建設時第23回工事計画変更認可申請書(52資庁第519号 昭和52年3月1日認可)

2.33.2 5・6号機 仮設設備（滞留水貯留設備）

2.33.2.1 基本設計

2.33.2.1.1 設置の目的

5・6号機タービン建屋等の大量の滞留水については、一部未復旧の設備がある既設放射性液体廃棄物処理系では処理できないことから、サブドレン設備復旧等による滞留水の発生量抑制及び放射性液体廃棄物処理系の復旧による滞留水の処理ができる時期（サブドレン設備復旧後3年を目途）まで、屋外に滞留水貯留設備を仮設にて設置し処理を行う。

2.33.2.1.2 要求される機能

滞留水を貯留し、放射性物質を閉じ込める機能を有すること。

2.33.2.1.3 設計方針

(1)処理能力

地下水の流入により増加する滞留水に対して、十分対処できる貯留容量とすると共に、散水可能な放射能濃度を満足する性能を有するものとする。

(2)規格・基準等

機器の設計、材料の選定、製作及び検査については、原則として適切と認められる規格及び基準によるものとする。

(3)滞留水の漏えい防止及び管理されない放出の防止

滞留水の漏えい及び所外への管理されない放出を防止し、信頼性を確保するため、次の各項を考慮した設計とする。

- a. 漏えいを防止するため、滞留水貯留設備は、設置環境や滞留水の性状に応じた適切な材料を使用すると共に、タンク水位の検出器を設ける。
- b. 異常のないことを巡視点検等により容易に確認できる設備とし、漏えいを停止するための適切な処置ができるようにする。
- c. タンクは漏えい水の拡大を抑制するための堰を設ける。堰の高さは、想定最大漏えい量を確保できる高さとする。
- d. 鋼材もしくはポリエチレンの移送配管継手部は、可能な限り溶接構造もしくは融着構造とする。また、屋外でフランジ構造となる移送配管継手部は、漏えい拡大防止のため堰内に設置するか、堰内に漏えい水が導かれるよう受けを設置する。
- e. タンク水位は、6号機中央操作室に表示し、異常を確実に運転員に伝え適切な措置をとれるようにする。

f. 堰内に溜まった雨水のうち、その放射能濃度が排水基準（詳細は「Ⅲ 第3編 2.1.2 放射性液体廃棄物等の管理」を参照）を上回るものに対して、適切に処置できる設備とする。

(4) 遮へいに関する考慮

遮へいについては、内包する滞留水の線量が低いため設置は考慮しない。

(5) 監視

漏えいの検知及び貯留状況の確認に必要な水位を監視できる設計とする。また、設備の異常を検知できる設計とする。

(6) 設備の確認

滞留水貯留設備については、設備の健全性及び能力を確認できる設計とする。

(7) 検査可能性に対する設計上の考慮

5・6号機仮設設備（滞留水貯留設備）は、滞留水を移送できること及び処理量ならびに放射能濃度を低減できることを確認するための検査が可能な設計とする。

2.33.2.1.4 供用期間中に確認する項目

滞留水貯留設備からの有意な漏えいがないこと。

2.33.2.1.5 主要な機器

系統概要図 添付資料-4に示す。

滞留水は、6号機タービン建屋から移送設備により貯留設備に移送され、貯留する。

貯留設備に貯留された滞留水の一部は、浄化装置、浄化ユニット及び淡水化装置により放射性核種を除去した後、構内散水に使用し、滞留水を低減する。

滞留水は、これまでの実績より地下水の流入により約30m³/日で増加しており、構内散水により約25m³/日（実績）で増加を抑制している。なお、2012年11月末現在、貯留タンクの設定容量約10,000m³に対し約70%貯留している。今後、滞留水は平衡状態にあるものの、地下水流入量の変動が予想されるため、貯留タンク全体の空き容量*約2,000m³を目安に、貯留能力増強について計画する。

滞留水漏えい時の汚染拡大を防止し信頼性向上を図るため、受入タンク・油分分離装置エリア、受入タンクエリア、貯留タンクエリアの各エリアについて、堰（地面の防水処置含む）を設置する。（添付資料-5 参照）

震災以降緊急対応的に（2013年8月14日より前に）設置した淡水化装置（以下、旧淡水化装置）については、新たに浄化ユニットを設置することに伴い廃止する。

*：空き容量は、水位警報設定値の水位高までの容量とする。

(1) 貯留設備

a. タンク（受入タンク、貯留タンク及び中間タンク）

タンクは、屋外に設置された受入タンク、貯留タンク及び中間タンクで構成され、5・6号機の滞留水を貯留する。

受入タンクは、建屋からの滞留水を受け入れる。

貯留タンクは、受入タンクから必要に応じて油分除去した滞留水を受け入れた後、浄化装置又は浄化ユニットにより放射性核種を除去し、貯留する。また、淡水化装置の戻り水を貯留する。

中間タンクは、建屋からの滞留水及び浄化ユニットにより放射性核種を除去した処理水を一時的に貯留する。

(2) 移送設備

移送設備は、滞留水を貯留設備へ移送することを目的に、移送ポンプ、耐圧ホース、鋼管及びポリエチレン管で構成する。

移送ポンプは、地下水の流入により増加する滞留水に対して十分対処可能な設備容量を確保する。滞留水の移送は、移送元のタービン建屋の水位や移送先となる貯留設備の水位の状況に応じて、移送ポンプの起動時間を適宜選定して実施する。

耐圧ホース、鋼管及びポリエチレン管は、使用環境を考慮した材料を選定し、必要に応じて保温等を設置する。また、屋外で耐圧ホースを使用する箇所は、汚染拡大防止のため、継手部に抜け防止治具の取付けを実施し、継手が外れない処置をする。

(3) 油分分離装置

油分分離装置は、滞留水に含まれる油分を活性炭により除去する。

(4) 浄化装置

浄化装置は、内部に充填されたキレート樹脂及びゼオライトにより、滞留水に含まれる放射性核種を除去する。

浄化装置の使用済キレート樹脂及びゼオライトは水抜きした後、固体廃棄物貯蔵庫に貯蔵する。

(5) 淡水化装置

淡水化装置は、逆浸透膜の性質を利用して滞留水に含まれる放射性核種を散水可能な放射能濃度（詳細は「Ⅲ 第3編 2.1.2 放射性液体廃棄物等の管理」参照）まで除去する。

また、淡水化後は散水し滞留水の低減を実施する。

淡水化装置の使用済逆浸透膜及びフィルタ類は水抜きした後、固体廃棄物貯蔵庫に貯蔵する。

(6) 監視装置

滞留水貯留設備には、設備の状態を正確かつ迅速に把握できるように警報装置及び監視カメラを設置する。

警報装置は、タンク水位高・低及び移送ポンプ用電動機の過負荷を検知し、5・6号機の中央制御室に警報を発する。

(7) 電源設備

電源設備については、Ⅱ.2.32 参照。

(8) 浄化ユニット

浄化ユニットは、前置フィルタ、吸着塔タイプ1、吸着塔タイプ2、出口フィルタ、移送ポンプ、鋼管、耐圧ホースにて構成される。前置フィルタは、後に続く吸着塔の吸着性能に影響が出ないように、あらかじめ大きめの不純物を取り除き、吸着塔タイプ1に充填された活性炭により浮遊物質やコロイド状物質という比較的分子量の大きい物質を除去する。さらに、その後段の吸着塔タイプ2に充填されたセシウム/ストロンチウム同時吸着材により、滞留水に含まれる放射性核種を散水可能な放射能濃度（詳細は「Ⅲ 第3編 2.1.2 放射性液体廃棄物等の管理」参照）まで除去する。なお、出口フィルタは、前段までの吸着材が下流に流出することを防ぐために設置する。（添付資料-8 参照）

浄化ユニットの使用済セシウム/ストロンチウム同時吸着塔は水抜きした後、使用済セシウム吸着塔一時保管施設に一時的に貯蔵する。

2.33.2.1.6 自然災害対策等

(1) 津波

受入タンク、貯留タンク、中間タンク、浄化装置、淡水化装置、浄化ユニットは、アウターライズ津波が到達しないと考えられる5・6号機の標高より高台に設置する。（Ⅲ.3.1.3 参照）

なお、アウターライズ津波を上回る津波の襲来に備え、大津波警報が出た際は装置の運転を停止し、隔離弁を閉止することで、滞留水の流失を防止する。

また、メガフロートについても、アウターライズ津波の影響は小さいが、港湾内構造物に衝突する可能性は否定できないため、被害が最小限になるような場所に係留する。（添付資料-6 参照）

(2) 台風・豪雨・竜巻

滞留水貯留設備は、大雨警報、暴風警報、竜巻警報、特別警報により台風・豪雨・竜巻の発生の可能性が予見される場合には、汚染水の漏えい防止を図るため、滞留水貯留設備の停止等を行い、設備損傷による影響が最小限になるよう対策を図る。

さらに、放射性物質を吸着する浄化ユニット吸着塔は、ジャバラハウス内に収納しており、直接、雨水、強風の影響を受けない構造としている。

(3) 外部人為事象

外部人為事象に対する設計上の考慮については、Ⅱ.1.14 参照。

(4) 火災

火災発生防止の観点から基本的に不燃性又は難燃性の材料を使用し、装置周辺から可能な限り可燃物を排除する。また、浄化ユニット及び電源設備の近傍に消火器を設置することで、万一火災が発生しても早急に初期消火できるよう備える。さらに火災の検知の観点から、巡視点検、監視カメラによる監視を行う。

(5) 環境条件

滞留水貯留設備については、屋外に設置されているため、紫外線による劣化及び凍結による破損が懸念されるが、貯留設備、油分分離装置、浄化装置及び淡水化装置は、主に鋼製の材料を使用していることから、問題ないと考える。また、耐圧ホース及びポリエチレン管については、紫外線による劣化及び凍結による破損が懸念されるため、保温材を取り付ける。

また、添付資料－8 別添－4に示す増設及び取替範囲に該当する設備の環境条件対策については以下に示す。

① 腐食対策

海水による炭素鋼の腐食速度は、「材料環境学入門」（腐食防食協会編、丸善株式会社）より、0.1mm/年程度と評価される。炭素鋼を使用している配管・機器は、必要肉厚に対して十分な肉厚があり腐食代を有していることを確認している。また、炭素鋼を使用している配管及び浄化ユニット構成機器の内面に対して、ゴムライニング又はポリエチレンライニングを施す。

その他については、耐食性を有するステンレス材、ポリエチレン管等を使用する。

② 紫外線対策

屋外に設置する移送ポンプ（水中ポンプを除く）はテントハウスに、浄化ユニットはジャバラハウスに設置することにより紫外線劣化を防止する。なお、ジャバラハウス及びテントハウスの素材は紫外線に強い素材を使用する。また、屋外に設置する配管は保温材を適切に設けることにより紫外線劣化を防止する。

③ 凍結防止対策

屋外に設置する移送ポンプ（水中ポンプを除く）はテントハウスに、浄化ユニットはジャバラハウスに設置し、ヒータで加温することにより凍結を防止する。また、屋外に設置する配管には保温材等を適切に設けることにより凍結を防止する。

2.33.2.1.7 構造強度

滞留水貯留設備を構成する機器は、発電用原子力設備に関する技術基準を定める省令上、廃棄物処理設備に相当するクラス3 機器と位置付けられる。この適用規格は、「JSME SNC-1 発電用原子力設備規格 設計・建設規格」（以下、「設計・建設規格」という。）で規定されるものであるが、各機器については、以下のとおり個別に評価する。

(1) 貯留設備

- a. 震災以降緊急対応的に設置又は既に（2013年8月14日より前に）設計に着手したタンクは、「設計・建設規格」におけるクラス3 機器の要求を満足するものではないが、漏えい試験を行い、有意な漏えいがないことを確認する。

また、これらは全て大気開放のため、水頭圧以上の内圧が作用することはない。

以上のことから、震災以降緊急対応的に設置又は既に（2013年8月14日より前に）設計に着手したタンクは、必要な構造強度を有するものと評価する。（添付資料－7 参照）

- b. 2013年8月14日以降に設計するタンク

2013年8月14日以降に設計するタンクは、「実用発電用原子炉及びその付属設備の技術基準に関する規則」において、廃棄物処理設備に相当するクラス3 機器の規定を適用することを基本とする。クラス3機器の適用規格は、「設計・建設規格」で規定される。

以上のことから、2013年8月14日以降に設計するタンクは、必要な構造強度を有するものと評価する。（添付資料－7 参照）

(2) 移送設備

- a. 移送ポンプ

移送ポンプについては、「設計・建設規格」におけるクラス3 機器の要求を満足するものではないが、系統の温度（常温）、圧力（約0.91MPa）を考慮して仕様を選定した上で、試運転を行い有意な漏えい、運転状態に異常がないことを確認する。

以上のことから、移送ポンプは、必要な構造強度を有するものと評価する。

- b. 耐圧ホース

「設計・建設規格」上のクラス 3 機器に対する規定を満足する材料ではないが、系統の温度（常温）、圧力（約 0.91MPa）を考慮して仕様を選定した上で、漏えい試験を行い、有意な漏えいがないことを確認する。従って、耐圧ホースは、必要な構造強度を有していると評価する。

- c. ポリエチレン管

「設計・建設規格」上のクラス 3 機器に対する規定を満足する材料ではないが、系統の温度（常温）、圧力（約 0.91MPa）を考慮して仕様を選定している。また、ポリエチレン管は、一般に耐食性、電気特性（耐電気腐食）、耐薬品性を有しており、鋼管と同等の信頼性を有している。また、以下により高い信頼性を確保している。

- ・ 日本水道協会規格（JWWA 規格）、ISO 規格に適合したポリエチレン管を採用。
- ・ 継手は可能な限り融着構造とする。
- ・ 敷設時には漏えい試験を行い、有意な漏えいがないことを確認する。

以上のことから、ポリエチレン管は、必要な構造強度を有するものと評価する。

(3) 油分分離装置及び浄化装置

油分分離装置及び浄化装置は、「設計・建設規格」におけるクラス3 機器の要求を満足するものではないが、系統の温度（常温）、圧力（約0.25MPa）を考慮して仕様を選定した上で、漏えい試験を行い、有意な漏えいがないことを確認する。

以上のことから、油分分離装置及び浄化装置は、必要な構造強度を有するものと評価する。

(4) 淡水化装置

淡水化装置は、「設計・建設規格」におけるクラス3 機器の要求を満足するものではないが、系統の温度（常温）、圧力（約0.25MPa）を考慮して仕様を選定した上で、試運転を行い、有意な漏えいがないこと及び運転状態に異常がないことを確認する。

以上のことから、淡水化装置は、必要な構造強度を有するものと評価する。

(5) 浄化ユニット

浄化ユニットは、「実用発電用原子炉及びその付属設備の技術基準に関する規則」において、廃棄物処理設備に相当するクラス3 機器に準ずるものと位置付けられる。浄化ユニットについては、「設計・建設規格」、日本産業規格（JIS 規格）等の国内外の民間規格に適合した工業製品の採用、JIS 規格またはこれらと同等の技術的妥当性を有する規格での設計・製作・検査を行う。

また、「設計・建設規格」で規定される材料の JIS 規格年度指定は、技術的妥当性の範囲において材料調達性の観点から考慮しない場合もある。

さらに、「設計・建設規格」に記載のない非金属材料（耐圧ホース）については、現場の作業環境等から採用を継続する必要があるが、非金属材料については、JIS 規格、製品の試験データ等を用いて設計を行う。

以上のことから、浄化ユニットは、必要な構造強度を有するものと評価する。

2.33.2.1.8 耐震性

滞留水貯留設備を構成する機器のうち放射性物質を内包するものは、「JEAC4601 原子力発電所耐震設計技術規程」上の B クラス相当の設備と位置付けられる。

耐震性を評価するにあたっては、「JEAG4601 原子力発電所耐震設計技術指針」等に準拠して構造強度評価を行うことを基本とするが、評価手法、評価基準について実態に合わせたものを採用する場合もある。

支持部材がない等の理由によって、耐震性に関する評価ができない設備を設置する場合においては、可撓性を有する材料の使用等により、耐震性を確保する。（添付資料－7 参照）

2.33.2.1.9 機器の故障への対応

(1) 移送ポンプの故障

移送ポンプが故障した場合は、ポンプの修理または交換を行い、1 週間程度で機能を回復する。

(2) 電源喪失

移送ポンプの電源が喪失した場合は、仮設発電機を使用することで、1週間程度で機能を回復する。

(3) 受入タンク・貯留タンク等からの漏えい

受入タンク・貯留タンク等から滞留水の漏えいが発生した場合は、タンク等の修理を行い、1ヶ月程度で機能を回復する。ただし、漏えいに伴い堰内に溜まった雨水の放射能濃度が排水基準を上回った場合、その雨水*1を処理することになるが1ヶ月以内*2で処理可能であることからタンク等の修理と合わせて2ヶ月以内で機能を回復する。

*1：発電所周辺の年間降雨量 1,500mm が降雨したと仮定した場合、推定される堰内に溜まる雨水量は、最も広い面積を有する貯留タンクエリアで約 1,500m³ 程度である。

*2：滞留水貯留設備は1ヶ月間で最大 3,000m³ の処理が可能である。

(4) 異常時の評価

滞留水貯留設備への移送が長期に停止した場合、地下水の流入により建屋内の水位が上昇し、使用済燃料プールに貯蔵されている燃料の冷却の維持に必要な設備に電力を供給している所内高圧母線が被水する可能性がある。

移送停止後、建屋内水位が使用済燃料プールに貯蔵されている燃料の冷却の維持に必要な設備に電力を供給している所内高圧母線が被水する可能性がある水位に達するまでの水量の余裕は、約 4,500m³ と想定しているため、地下水が約 30m³/日で流入することを考慮しても約 5ヶ月の余裕がある。

したがって、滞留水貯留設備の機器が故障した場合、長くても2ヶ月程度で機能を回復（受入タンク・貯留タンク等からの漏えい時）できるため、建屋内水位が電源設備に影響するまでの期間内（約 5ヶ月）に十分復旧可能である。

2.33.2.2 基本仕様

(1) 貯留設備

a. 受入タンク（完成品）

合計容量	2, 102 m ³
基数	23 基
容量	35 m ³ /基 × 6 基
	42 m ³ /基 × 6 基
	110 m ³ /基 × 4 基
	160 m ³ /基 × 5 基
	200 m ³ /基 × 2 基

b-1. 貯留タンク

合計容量 16,101 m³
 基数 34 基
 容量 50 m³/基× 4 基 (完成品)
 90 m³/基× 4 基 (完成品)
 299 m³/基× 3 基 (完成品)
 508 m³/基× 18 基 (完成品)
 1,100 m³/基× 5 基

(追 設)

b-2. 中間タンク

合計容量 5,800 m³
 基数 5 基
 容量 1,160 m³/基× 5 基

タンク型式		—	溶接型
タンク容量		m ³	1,160
主要寸法	内 径	mm	11,000
	胴板厚さ	mm	12.0
	底板厚さ	mm	12.0
	高 さ	mm	13,000
管台厚さ	100A	mm	6.0
	200A	mm	8.2
	650A	mm	12.0
材 料	胴板・底板	—	SM400C
	管台	—	STPG370, SM400C

c. (廃止) メガフロート (完成品)

d. 水位警報

(a) 受入タンク (35 m³, 42 m³)

設定値 水位高：底部より 1,835 mm 以下
 水位低：底部より 205 mm 以上

(b) 受入タンク (110 m³)

設定値 水位高：底部より 2,051 mm 以下
 水位低：底部より 206 mm 以上

(c) 受入タンク (160 m³, 200 m³)

設定値 水位高：底部より 4,100 mm 以下
 水位低：底部より 600 mm 以上

(d) 貯留タンク (50 m³)

設定値 水位高：底部より 2,200 mm 以下
 水位低：底部より 100 mm 以上

(e)貯留タンク (90 m³)

設定値 水位高：底部より 2,500 mm 以下
水位低：底部より 100 mm 以上

(f)貯留タンク (299 m³, 508 m³)

設定値 水位高：底部より 8,242 mm 以下
水位低：底部より 600 mm 以上

(g)貯留タンク (1,100 m³)

設定値 水位高：底部より 8,800 mm 以下
水位低：底部より 1,500 mm 以上

(追 設)

(h)中間タンク (1,160 m³)

設定値 水位高：底部より 12,060 mm 以下
水位低：底部より 1,150 mm 以上

(2)移送設備

a. 移送ポンプ (完成品)

台 数	16 台	
容量 揚程 台数	13.8 m ³ /h	20 m×3 台
	20 m ³ /h	33 m×2 台
	20 m ³ /h	54.4 m×5 台

(追 設)

容量 揚程 台数	13.8 m ³ /h	20 m×1 台
	24.2 m ³ /h	65 m×1 台
	18 m ³ /h	93 m×2 台
	13.8 m ³ /h	13 m×1 台
	35 m ³ /h	43.2 m×1 台

b. 耐圧ホース (完成品)

呼び径 75 A相当, 100 A相当, 200 A相当
材質 ポリ塩化ビニル
最高使用圧力 0.98 MP a
最高使用温度 50 °C

c. ポリエチレン管 (完成品)

呼び径 50 A相当, 75 A相当, 100 A相当
材質 ポリエチレン
最高使用圧力 0.98 MP a
最高使用温度 40 °C

(追 設)

名 称	仕 様	
6号機タービン建屋内移送ポンプ出口合流から6号機タービン建屋出口まで (ポリエチレン管)	呼び径 材質 最高使用圧力 最高使用温度	75 A相当 ポリエチレン 0.98 MPa 40 °C
6号機タービン建屋出口配管分岐から受入タンク及び中間タンクまで (ポリエチレン管)	呼び径 材質 最高使用圧力 最高使用温度	75 A相当 ポリエチレン 0.98 MPa 40 °C
受入タンク出口配管分岐から中間タンク入口まで (ポリエチレン管)	呼び径 材質 最高使用圧力 最高使用温度	50 A相当, 75 A相当, 100 A相当 ポリエチレン 0.98 MPa 40 °C
中間タンク出口から浄化ユニット入口まで (ポリエチレン管)	呼び径 材質 最高使用圧力 最高使用温度	50 A相当, 75 A相当 ポリエチレン 0.98 MPa 40 °C
貯留タンク出口から浄化ユニット入口配管合流まで (ポリエチレン管)	呼び径 材質 最高使用圧力 最高使用温度	75 A相当 ポリエチレン 0.98 MPa 40 °C
浄化ユニット出口から中間タンク入口まで (ポリエチレン管)	呼び径 材質 最高使用圧力 最高使用温度	50 A相当, 100 A相当 ポリエチレン 0.98 MPa 40 °C
中間タンク出口から移送ポンプ(65m)入口まで (ポリエチレン管)	呼び径 材質 最高使用圧力 最高使用温度	100 A相当 ポリエチレン 0.98 MPa 40 °C
(鋼管)	呼び径/厚さ 材質 最高使用圧力 最高使用温度	100 A / S c h 40 STPG 370 +ポリエチレンライニング 0.98 MPa 40 °C

名 称	仕 様	
移送ポンプ（65m）出口から中間タンク入口まで （鋼管）	呼び径／厚さ 材質 最高使用圧力 最高使用温度	100A／Sch40 STPG370 +ポリエチレンライニング 0.98 MPa 40℃
（ポリエチレン管）	呼び径 材質 最高使用圧力 最高使用温度	100A相当 ポリエチレン 0.98 MPa 40℃
移送ポンプ（65m）出口配管分岐から貯留タンク入口配管合流まで （ポリエチレン管）	呼び径 材質 最高使用圧力 最高使用温度	50A相当，75A相当， 100A相当 ポリエチレン 0.98 MPa 40℃
中間タンク出口から移送ポンプ（43.2m）入口まで （ポリエチレン管）	呼び径 材質 最高使用圧力 最高使用温度	50A相当，100A相当 ポリエチレン 0.98 MPa 40℃
（鋼管）	呼び径／厚さ 材質 最高使用圧力 最高使用温度	50A／Sch40 65A／Sch40 STPG370 +ポリエチレンライニング 0.98 MPa 40℃
移送ポンプ（43.2m）出口から配管末端まで （鋼管）	呼び径／厚さ 材質 最高使用圧力 最高使用温度	50A／Sch40 STPG370 +ポリエチレンライニング 0.98 MPa 40℃
（ポリエチレン管）	呼び径 材質 最高使用圧力 最高使用温度	50A相当 ポリエチレン 0.98 MPa 40℃

(5) 淡水化装置 (完成品)

処 理 量	1 0 0 m ³ / 日
基 数	1 基
最高使用圧力	静水圧～6. 0 MP a

(追 設)

(6) 浄化ユニット

吸 着 材	活性炭 セシウム / ストロンチウム同時吸着材
処 理 量	1 0 0 m ³ / 日 / 系列
系 列 数	4 系列
最高使用圧力	0. 9 8 MP a

a. 前置フィルタ

名 称		前置フィルタ	
種 類	—	たて置円筒形	
容 量	m ³ /h/個	4.2	
最高使用圧力	MPa	0.98	
最高使用温度	℃	40	
主要寸法	胴 内 径	mm	339.8
	胴 板 厚 さ	mm	7.9
	上部鏡板厚さ	mm	8.0
	下部鏡板厚さ	mm	8.0
	高 さ	mm	1380.0
材 料	胴 板	—	SGP+ゴムライニング
	鏡 板	—	SS400+ゴムライニング
個 数	個/系列	1	
系 列 数	系列	4	

b. 吸着塔タイプ1

名 称		吸着塔タイプ1	
種 類	—	たて置円筒形	
容 量	m ³ /h/個	4.2	
最高使用圧力	MPa	0.98	
最高使用温度	℃	40	
主要寸法	胴 外 径	mm	508.0
	胴 板 厚 さ	mm	9.53
	上部, 下部平板厚さ	mm	50.0
	高 さ	mm	2286.0
材 料	胴 板	—	ASTM A106Gr. B +ゴムライニング
	上部, 下部平板	—	SS400+ゴムライニング
個 数	個/系列	1	
系 列 数	系列	4	

c. 吸着塔タイプ2

名 称		吸着塔タイプ2	
種 類	—	たて置円筒形	
容 量	m ³ /h/個	4.2	
最高使用圧力	MPa	0.98	
最高使用温度	℃	40	
主 要 寸 法	胴 内 径	mm	700.0
	胴 板 厚 さ	mm	8.0
	上部鏡板厚さ	mm	8.0
	下部鏡板厚さ	mm	8.0
	高 さ	mm	1500.0 1550.0
材 料	胴 板	—	SUS316L
	鏡 板	—	SUS316L
個 数	個/系列	3	
系 列 数	系列	4	

d. 移送ポンプ（完成品）

台 数	1 台/系列
容 量	100 m ³ /日/台
揚 程	91 m

e. 出口フィルタ（完成品）

名 称		出口フィルタ	
種 類	—	たて置円筒形	
容 量	m ³ /h/個	4.2	
最高使用圧力	MPa	0.98	
最高使用温度	℃	40	
主 要 寸 法	胴 外 径	mm	219.0
	胴 板 厚 さ	mm	3.0
	上部鏡板厚さ	mm	3.0
	下部鏡板厚さ	mm	3.0
	高 さ	mm	1308.0
材 料	胴 板	—	GB S31603
	鏡 板	—	GB S31603
個 数	個/系列	1	
系 列 数	系列	4	

f. 主要配管仕様

名 称	仕 様	
浄化ユニット入口から 移送ポンプまで (鋼管)	呼び径/厚さ 材質 最高使用圧力 最高使用温度	50A/Sch40 40A/Sch40 STPG370 +ポリエチレンライニング 0.98MPa 40℃
移送ポンプから 前置フィルタまで (鋼管)	呼び径/厚さ 材質 最高使用圧力 最高使用温度	40A/Sch40 32A/Sch40 STPG370 +ポリエチレンライニング 0.98MPa 40℃
前置フィルタから 出口フィルタまで (鋼管)	呼び径/厚さ 材質 最高使用圧力 最高使用温度	40A/Sch40 STPG370 +ポリエチレンライニング 0.98MPa 40℃
(耐圧ホース)	呼び径 材質 最高使用圧力 最高使用温度	40A相当 EPDM(合成ゴム) 0.98MPa 40℃
出口フィルタから 浄化ユニット出口まで (鋼管)	呼び径/厚さ 材質 最高使用圧力 最高使用温度	50A/Sch40 40A/Sch40 STPG370 +ポリエチレンライニング 0.98MPa 40℃

(7) 堰

受入タンク・油分分離装置エリア

高 さ 510mm以上*

受入タンクエリア

高 さ 560mm以上*

貯留タンクエリア

高 さ 520mm以上*

*：高さは、以下の各エリア毎に想定最大量及び堰内の面積から算出。

受入タンク・油分分離装置エリア 想定最大量 408 m³ 堰内の面積 814 m²

受入タンクエリア 想定最大量 1,043 m³ 堰内の面積 1,865 m²

貯留タンクエリア 想定最大量 3,301 m³ 堰内の面積 6,392 m²

2.33.3 添付資料

- 添付資料－1 建屋内の滞留水による影響について
- 添付資料－2 6号機 放射性液体廃棄物処理系の未復旧期間における廃液の処理について
- 添付資料－3 6号機 原子炉建屋付属棟の一部没水機器について
- 添付資料－4 系統概要図及び全体概要図
- 添付資料－5 滞留水貯留設備の増設について
- 添付資料－6 メガフロート係留場所の津波に対する考慮について
- 添付資料－7 タンク等の構造強度及び耐震性に関する評価結果について
- 添付資料－8 滞留水貯留設備の増設及び廃止について
- 添付資料－9 浄化ユニット用ジャバラハウスの耐震評価について
- 添付資料－10 浄化ユニット吸着塔，貯留タンク及び中間タンクからの敷地境界線量評価
- 添付資料－11 廃棄物発生量に関する評価
- 添付資料－12 メガフロート津波等リスク低減対策工事について
- 添付資料－13 滞留水移送設備に係る確認事項

系統概要図及び全体概要図



図-1 5号機 放射性液体廃棄物処理系 系統概要図



図-4 5・6号機 滯留水貯留設備 全体概要図

2.44 放射性固体廃棄物等の管理施設及び関連施設（増設雑固体廃棄物焼却設備）

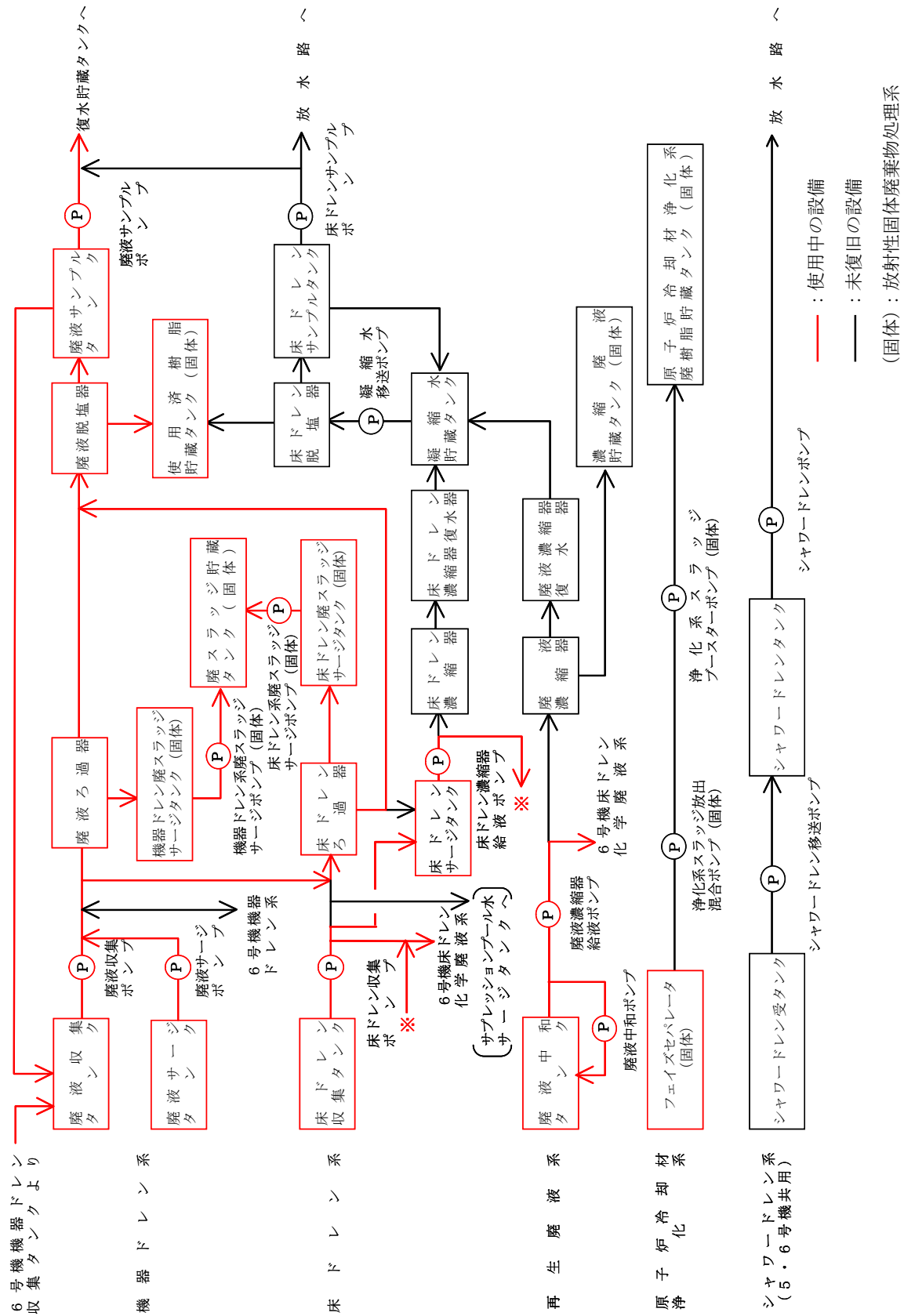
2.44.1 基本設計

2.44.1.1 設置の目的

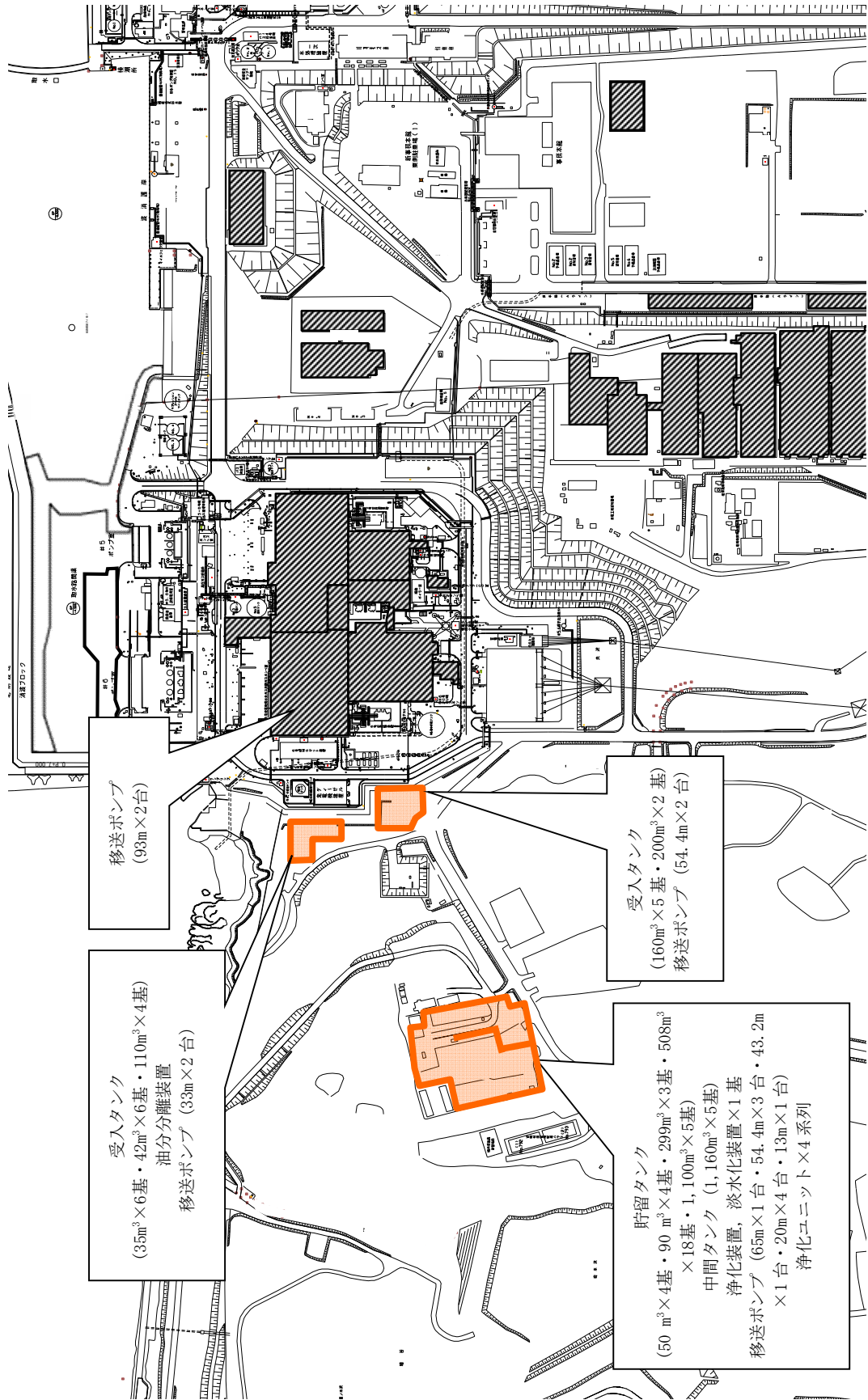
増設雑固体廃棄物焼却設備は、放射性固体廃棄物等（その他雑固体廃棄物、使用済樹脂、瓦礫類、伐採木、使用済保護衣等）で処理可能なものについて焼却処理することを目的とする。

2.44.1.2 要求される機能

放射性固体廃棄物等の処理にあたっては、その廃棄物の性状に応じて適切に処理し、遮へい等の適切な管理を行うことにより、敷地周辺の線量を達成できる限り低減すること。

2.44.1.3 設計方針

(1) 放射性固体廃棄物等の処理

増設雑固体廃棄物焼却設備は、放射性固体廃棄物等の処理過程において放射性物質の散逸等の防止を考慮した設計とする。具体的には、焼却処理により発生する焼却灰は専用の密閉できる保管容器に詰めて密閉し、固体廃棄物貯蔵庫などの遮へい機能を有する設備に貯蔵保管する。処理過程においては、系統を負圧にし、放射性物質が散逸しない設計とする。

(2) 放射性気体廃棄物の考慮

増設雑固体廃棄物焼却設備は、敷地周辺の線量を合理的に達成できる限り低減できるように、焼却処理に伴い発生する排ガス及び汚染区域の排気を、フィルタを通し放射性物質を十分低い濃度になるまで除去した後、本建屋専用の排気筒から放出する設計としており、放出された粒子状の放射性物質の濃度は、試料放射能測定装置により、法令に定める濃度限度を下回ることを確認する。

なお、モニタリング設備にて排気中の放射性物質の濃度を監視しており、定められた値を上回った場合は、焼却運転を自動停止させる設計とする。

(3) 構造強度

「JSME S NC-1 発電用原子力設備規格 設計・建設規格」（以下、「設計・建設規格」という。）に従うことを基本方針とし、必要に応じて JIS や製品規格に従った設計とする。

(4) 耐震性

増設雑固体廃棄物焼却設備の耐震設計は、「発電用原子炉施設に関する耐震設計審査指針」（平成 18 年 9 月 19 日）に従い設計するものとする。

(5) 火災防護

火災の早期検知に努めるとともに、消火設備を設けることで初期消火を可能にし、火災により安全性を損なうことのないようにする。

(6) 被ばく低減

増設雑固体廃棄物焼却設備は放射線業務従事者等の立入場所における線量を合理的に達成できる限り低減できるように、遮へい、機器の配置、放射性物質の漏えい防止、換気等の所要の放射線防護上の措置を講じた設計とする。

また、敷地周辺の線量を達成できる限り低減するため、遮へい等の所要の放射線防護上の措置を講じた設計とする。

2.44.1.4 供用期間中に確認する項目

増設雑固体廃棄物焼却設備は、焼却設備のフィルタとモニタリング設備の健全性を維持することにより排気筒から放出する排ガスについて、放射性物質の濃度を環境に放出可能な値まで低減できていること。

2.44.1.5 主要な機器

増設雑固体廃棄物焼却設備は、新たに設置する建屋内に設置され、焼却設備、換気空調設備、モニタリング設備等で構成され、放射性固体廃棄物等で処理可能なものを焼却する。

(1) 焼却設備

焼却設備はロータリーキルン・ストーカ・二次燃焼器（以下、焼却機器という。）、排ガス冷却器、バグフィルタ、プレフィルタ、一次排ガスフィルタ、二次排ガスフィルタ、排ガスブロワ、排ガス補助ブロワ、排気筒で構成される。

焼却機器は、ロータリーキルンを回転させることで攪拌させ、かつストーカ上で時間をかけて焼却処理を行い、二次燃焼器で排ガスを 800℃以上で2秒以上の滞留で完全燃焼させ、ダイオキシン類を完全に分解し安定した性状の排ガスを排ガス冷却器へ供給する。

排ガス冷却器では、水噴霧により排ガスを急冷しダイオキシン類の再合成を防止するとともに、高温に達した排ガスをフィルタ類で処理できる温度まで冷却する。

バグフィルタはケーシング内にろ布が装着され、排ガスを通すことによりろ布表面で集塵を行う。ダストが堆積した場合、逆洗により定期的にダストを払い落とし、回収を行う。なお、当該設備の除染係数（以下、DFとする。）は10以上を確保する。

一次排ガスフィルタ、二次排ガスフィルタは粒径 0.3 μm に対して 99.97%の粒子捕集率があるHEPAフィルタで構成され、バグフィルタで集塵しきれなかった排ガス中の微粒子を回収する。当該設備ではHEPAフィルタを一次排ガスフィルタ、二次排ガスフィルタの2段直列に配置することでDF=10⁵以上を確保する。なお、HEPAフィルタの目詰まり

抑制のため、その前段にプレフィルタを設ける。

排ガスブロワは、一連の系統を吸引しフィルタにて処理された排ガスを排気筒へ送り出す。また、系統を負圧にし、放射性物質の散逸等を防止する。

これらの焼却設備のDFは系統全体で 10^6 以上である。

なお、焼却処理にて発生する焼却灰は専用の密閉できる保管容器に保管する。

(2) 増設雑固体廃棄物焼却設備建屋

増設雑固体廃棄物焼却設備建屋（以下、増設焼却炉建屋という。）は、鉄筋コンクリート造（一部鉄骨鉄筋コンクリート造および一部鉄骨造）の地上5階で、平面が約80m（東西方向）×約51m（南北方向）の建物で、地上高さは約39mである。

(3) 換気空調設備

換気空調設備は、送風機、排風機、排気フィルタ等で構成する。

送風機、排風機は、それぞれ50%容量のもの3台で構成する。建屋内に供給された空気は、フィルタを通した後、排風機により排気筒から大気に放出する。

(4) モニタリング設備

排気筒において排ガス中の放射性物質濃度をガス放射線モニタ及びダスト放射線モニタにより監視する。

(5) 遮へい壁

焼却設備、雑固体廃棄物、焼却灰からの放射線に対し、放射線業務従事者等を保護する目的として、主に機器まわりのコンクリート壁・天井による遮へいを行う。

また、敷地周辺の線量を達成できる限り低減するために、雑固体廃棄物及び焼却灰からの放射線について、建屋のコンクリート壁・天井により遮へいを行う。

2.44.1.6 自然災害対策等

(1) 津波

増設焼却炉建屋は、アウターライズ津波が到達しないと考えられるT.P.約32mの場所に設置する。このため、津波の影響は受けない。

(2) 火災

増設焼却炉建屋内では、可燃性の雑固体廃棄物を一時保管し、燃料を使用するため、火災報知設備、消火栓設備、消火設備、消火器等を消防法及び関係法令に基づいて適切に設置し、火災の早期検知、消火活動の円滑化を図る。

(3) その他の自然災害（台風、竜巻、積雪等）

台風・竜巻など暴風時に係る建屋の設計は、建築基準法及び関係法令に基づく風圧力に対して耐えられるように設計する。なお、その風圧力は、その地方における観測記録に基づくものとする。豪雨に対しては、構造設計上考慮することはないが、屋根面の排水等、適切な排水を行うものとする。

その他自然現象としては、積雪時に係る建屋の設計は、建築基準法及び関係法令、福島県建築基準法施行細則第 19 条に基づく積雪荷重に耐えられるように設計する。なお、その積雪荷重は、その地方における垂直積雪量を考慮したものとする。

2.44.1.7 構造強度及び耐震性

(1) 強度評価の基本方針

増設雑固体廃棄物焼却設備を構成する機器は、「発電用原子力設備に関する技術基準を定める省令」において、廃棄物処理設備に該当することから、クラス 3 に位置付けられる機器を含む。「設計・建設規格」のクラス 3 に該当するものについては、同規格に準拠した設計・製作・検査を行う。

(2) 耐震性評価の基本方針

増設雑固体廃棄物焼却設備の耐震設計は、「発電用原子炉施設に関する耐震設計審査指針」（平成 18 年 9 月 19 日）に従い設計するものとする。また、耐震性を評価するにあたっては、「JEAG4601 原子力発電所耐震設計技術指針」を準用する。

2.44.1.8 機器の故障への対応

2.44.1.8.1 機器の単一故障

(1) 負圧維持機能を有する動的機器の故障

増設雑固体廃棄物焼却設備の負圧維持機能を有する動的機器に関しては予備機を設置する。負圧維持機能を有する排ガスブロワと排ガス補助ブロワは同時に運転することはないことから、いずれか一方が故障した場合には、もう一方の運転継続により負圧維持が可能となる。

(2) モニタリング設備の故障

ガス放射線モニタ及びダスト放射線モニタは、2チャンネルを有し、1チャンネル故障時でも他の 1チャンネルで排気筒における放射性物質濃度を監視可能とする。

(3) その他の主要な機器の故障

その他の主要な機器が故障した場合、速やかに焼却運転を停止させる。

(4) 電源喪失

増設雑固体廃棄物焼却設備の電源は2系統より受電する設計とし、1系統からの受電が停止した場合でも全ての負荷に給電できる構成とする。

2.44.1.8.2 複数の設備が同時に機能喪失した場合

増設雑固体廃棄物焼却設備の複数の設備が同時に機能喪失した場合、速やかに焼却処理を停止する。外部電源喪失した場合、廃棄物の供給は停止するため、焼却は自然に停止に向かう。

2.44.2 基本仕様

2.44.2.1 主要仕様

(1) 焼却設備

a. ロータリーキルン・ストーカ・二次燃焼器

名 称			ロータリーキルン・ストーカ ・二次燃焼器	
容 量		kcal/h/基	約 13400000 (廃棄物 3960kg/h 相当)	
ロータリーキルン	主要寸法	長 さ	mm	8000
		胴 外 径	mm	3750
		外 殻 厚 さ	mm	25
	材料	外 殻	—	SS400
ストーカ	主要寸法	た て	mm	9262
		横	mm	3158
		高 さ	mm	7304
		外 殻 厚 さ	mm	9
	材料	外 殻	—	SS400
二次燃焼器	主要寸法	た て	mm	3718
		横	mm	3718
		高 さ	mm	12219
		外 殻 厚 さ	mm	9
	材料	外 殻	—	SS400
基 数			基	1

b. 排ガス冷却器

名 称			排ガス冷却器	
主要寸法	高 さ	mm	26023	
	胴 外 径	mm	4468	
	外 殻 厚 さ	mm	9	
材料	外 殻	—	SS400	
基 数			基	1

c. バグフィルタ

名 称		バグフィルタ	
容 量		Nm ³ /h/基	62000
主要寸法	た て	mm	10720
	横	mm	3060
	高 さ	mm	12000
材料	ケーシング	—	SS400
基 数		基	1

d. プレフィルタ

名 称		プレフィルタ	
容 量		Nm ³ /h/基	31000
主要寸法	胴 外 径	mm	2924
	長 さ	mm	4600
材料	ケーシング	—	SS400
基 数		基	2

e. 一次排ガスフィルタ

名 称		一次排ガスフィルタ	
容 量		Nm ³ /h/基	31000
主要寸法	胴 外 径	mm	2924
	長 さ	mm	6150
材料	ケーシング	—	SS400
基 数		基	2

f. 二次排ガスフィルタ

名 称		二次排ガスフィルタ	
容 量		Nm ³ /h/基	31000
主要寸法	胴 外 径	mm	2924
	長 さ	mm	6150
材料	ケーシング	—	SS400
基 数		基	2

g. 排気筒

名 称			排気筒
主要 寸法	洞 外 径	mm	2518
	高 さ	mm	16000
材 料	洞 板	—	SUS304
基 数		基	1

h. 煙道

名 称			煙道
主要 寸法	外 径 / 厚 さ	mm	1524.0 / 12.0
			1117.6 / 12.0
材 料	本 体	—	SS400

i. 排ガスブロワ

容 量 62000Nm³/h/基
基 数 1

j. 排ガス補助ブロワ

容 量 6800Nm³/h/基
基 数 1

(2) 廃液処理設備

a. 建屋ドレンサンプタンク

名 称		建屋ドレンサンプタンク	
容 量	m ³ /基	4.5	
最高使用圧力	MPa	静水頭	
最高使用温度	℃	66	
主 要 寸 法	洞 内 径	mm	2000
	洞 板 厚 さ	mm	6
	鏡 板 厚 さ	mm	6
	平 板 厚 さ	mm	12
	高 さ	mm	1944
材 料	洞 板	—	SUS304
	鏡 板	—	SUS304
基 数	基	1	
制 御 方 法	—	液位高による警報発報回路	

b. サンプルタンク

名 称		サンプルタンク	
容 量	m ³ /基	4.5	
最高使用圧力	MPa	静水頭	
最高使用温度	℃	66	
主 要 寸 法	洞 内 径	mm	2000
	洞 板 厚 さ	mm	6
	鏡 板 厚 さ	mm	6
	平 板 厚 さ	mm	12
	高 さ	mm	1944
材 料	洞 板	—	SUS304
	鏡 板	—	SUS304
基 数	基	1	
制 御 方 法	—	液位高による受入停止回路 液位高高による警報発報回路	

c. 建屋ドレンポンプ

容 量 2.4m³/h 基
基 数 1

d. サンプルポンプ

容 量 2.4m³/h/基
基 数 1

e. 主配管

名 称	仕 様	
建屋ドレンポンプから サンプルタンクまで (鋼管)	外径／厚さ	48.6mm／3.7mm 27.2mm／2.9mm
	材質	SUS304TP
	最高使用圧力	0.78MPa
	最高使用温度	66℃
サンプルポンプから 移送容器接続口まで (鋼管)	外径／厚さ	48.6mm／3.7mm 27.2mm／2.9mm
	材質	SUS304TP
	最高使用圧力	0.78MPa
	最高使用温度	66℃

f. 施設外への漏えいの拡大を防止するための堰その他の設備

名 称		ドレンタンク室 (F-1)
主要寸法	堰の高さ	30cm 以上
	床・壁の塗装	床面及び床面から堰の高さ以上までの壁面
材 料	堰	鉄筋コンクリート
	床・壁の塗装	エポキシ樹脂
取 付 箇 所		増設焼却炉建屋 地上 1 階

名 称		増設焼却炉建屋 1 階の施設外との境界壁面 (F-2) 及びこれに囲まれた床面 (F-3)
主要寸法	堰の高さ	—
	床・壁の塗装	床面及び床面から 5cm 以上までの壁面
材 料	堰	—
	床・壁の塗装	エポキシ樹脂
取 付 箇 所		増設焼却炉建屋 地上 1 階

名 称	搬出入室トラックヤード出入口	(F-4)
	送風機室前室出入口	(F-5)
	焼却炉室通路出入口	(F-6)
	出入管理エリア出入口	(F-7)
主要寸法	堰の高さ	5cm 以上
	床・壁の塗装	床面及び床面から堰の高さ以上までの壁面
材 料	堰	鉄筋コンクリート
	床・壁の塗装	エポキシ樹脂
取 付 箇 所	増設焼却炉建屋 地上 1 階	

名 称	増設焼却炉建屋 4 階の施設外との境界壁面 (F-8)	
	及びこれに囲まれた床面	
主要寸法	堰の高さ	—
	床・壁の塗装	床面及び床面から 5cm 以上までの壁面
材 料	堰	—
	床・壁の塗装	エポキシ樹脂
取 付 箇 所	増設焼却炉建屋 地上 4 階	

名 称	排気室出入口	(F-9)
	排気室出入口	(F-10)
主要寸法	堰の高さ	5cm 以上
	床・壁の塗装	床面及び床面から堰の高さ以上までの壁面
材 料	堰	鉄筋コンクリート
	床・壁の塗装	エポキシ樹脂
取 付 箇 所	増設焼却炉建屋 地上 4 階	

g. 漏えいの検出装置及び自動警報装置

	建屋ドレンサンプタンク, サンプルタンク (G-1)	
名 称	漏えい検出装置	警報装置
検出器の種類	電極式	—
動作範囲	ドレンタンク室集水ます底面 +20mm ～ドレンタンク室 1 階床面	ドレンタンク室集水ます底面 +20mm ～ドレンタンク室 1 階床面
取付箇所	ドレンタンク室	制御室表示

(3) 換気空調設備

a. 送風機

容 量 52500m³/h/基
基 数 3

b. 排風機

容 量 105000m³/h/基
基 数 3

c. 排気フィルタ

名 称		排気フィルタ	
容 量		m ³ /h/基	70000
主 要 寸 法	た て	mm	3070
	横	mm	4890
	高 さ	mm	3030
基 数		基	4

(4) モニタリング設備

名 称	検出器の種類	計測範囲	取付箇所
ダスト放射線モニタ	シンチレーション	10 ⁻¹ ~10 ⁵ s ⁻¹	増設雑固体廃棄物焼却設備排気筒出口 合計 2 チャンネル (監視・記録は制御室)
ガス放射線モニタ	シンチレーション	10 ⁻¹ ~10 ⁵ s ⁻¹	増設雑固体廃棄物焼却設備排気筒出口 合計 2 チャンネル (監視・記録は制御室)

(5) 補助遮へい

種類		主要寸法 (mm)	冷却方法	材料	
補助遮へい	増設焼却炉建屋	送風機室	南壁 (1階)	500	自然冷却 普通コンクリート (密度 2.15g/cm ³ 以上)
			南壁 (2階)	500	
			南壁 (3階)	500	
			天井 (3階)	300	
		送風機室前室	北壁 (1階)	500	
			東壁 (1階)	500	
		搬出入室	西壁 (1階)	500	
			西壁 (2階)	500	
			西壁 (3階)	500	
		搬出入室 トラックヤード	西壁 (1階)	500	
			南壁 (1階)	500	
			西壁 (2階)	500	
			南壁 (2階)	500	
			西壁 (3階)	500	
			南壁 (3階)	500	
灰充填室通路	南壁 (1階)	500			

種類			主要寸法 (mm)	冷却方法	材料	
補助 遮へい	増設 焼却 炉建屋	焼却炉室	東壁 (2階)	650	自然冷却	普通コンクリート (密度 2.15g/cm ³ 以上)
			南壁 (2階)	500		
			東壁 (3階)	500		
			南壁 (3階)	500		
			東壁 (4階)	350		
			南壁 (4階)	500		
			西壁 (5階)	300		
			南壁 (5階)	300		
			天井 (5階)	200		
		焼却炉室通路	南壁 (1階)	500		
		廃棄物貯留ピット	北壁 (1階)	500		
			東壁 (1階)	650		
			北壁 (2階)	500		
			東壁 (2階)	650		
			東壁 (3階)	500		
			東壁 (4階)	350		
		灰ホッパ室	南壁 (2階)	500		
			南壁 (3階)	500		
		給気フィルタ室	天井 (2階)	300		

種類		主要寸法 (mm)	冷却方法	材料		
補助遮へい	増設焼却炉建屋	廃棄物受入室	北壁 (3階)	350	自然冷却	普通コンクリート (密度 2.15g/cm ³ 以上)
			西壁 (3階)	500		
			東壁 (3階)	500		
			北壁 (4階)	350		
			東壁 (4階)	350		
		クレーン操作室	北壁 (3階)	200		
			東壁 (3階)	200		
			南壁 (3階)	200		
			天井 (3階)	200		
		排気室	北壁 (4階)	350		
			西壁 (4階)	350		
			天井 (4階)	300		
		廃油タンク室	西壁 (4階)	350		
			南壁 (4階)	500		
			天井 (4階)	300		
		排水タンク室	南壁 (4階)	500		
			天井 (4階)	300		
		冷却水タンク室	南壁 (4階)	500		
			天井 (4階)	300		

種類			主要寸法 (mm)	冷却方法	材料	
補助 遮へい	増設 焼却 炉建屋	排ガスモニタ室	北壁 (4階)	350	自然冷却	普通コンクリート (密度 2.15g/cm ³ 以上)
		排ガス処理室	北壁 (5階)	300		
			西壁 (5階)	300		
			天井 (5階)	200		
		クレーン保守エリア	北壁 (5階)	300		
			東壁 (5階)	300		
			天井 (5階)	300		
		廃棄物供給室	東壁 (5階)	300		
			天井 (5階)	300		
		廃棄物供給室前室	南壁 (5階)	300		
			天井 (5階)	300		

2.44.3 添付資料

- 添付資料-1 焼却設備概略系統図
- 添付資料-2 増設雑固体廃棄物焼却設備の全体概要図
- 添付資料-3 増設焼却炉建屋平面図
- 添付資料-4 換気空調設備概略系統図
- 添付資料-5 排気中の放射性物質濃度に係る説明書
- 添付資料-6 設定根拠に関する説明書
- 添付資料-7 廃棄設備に係る機器の配置を明示した図面
- 添付資料-8 増設焼却炉建屋の構造強度に関する検討結果
- 添付資料-9 安全避難通路に関する説明書及び安全避難通路を明示した図面
- 添付資料-10 非常用照明に関する説明書及び取付箇所を明示した図面
- 添付資料-11 火災防護に関する説明書並びに消火設備の取付箇所を明示した図面
- 添付資料-12 生体遮へい装置の放射線の遮へい及び熱除去についての計算書
- 添付資料-13 補助遮へいに関する構造図
- 添付資料-14 放射性物質の散逸防止に関する説明書
- 添付資料-15 増設雑固体廃棄物焼却設備の設置について
- 添付資料-16 増設雑固体廃棄物焼却設備に係る確認事項
- 添付資料-17 増設雑固体廃棄物焼却設備の耐震性に関する説明書
- 添付資料-18 増設雑固体廃棄物焼却設備の強度に関する説明書
- 添付資料-19 増設雑固体廃棄物焼却設備に関する構造図
- 添付資料-20 流体状の放射性廃棄物の施設外への漏えい防止能力についての計算書
- 添付資料-21 流体状の放射性廃棄物の漏えいの検出装置及び自動警報装置の構成に関する説明書



図-1 増設雑固体廃棄物焼却設備の全体概要図

2.50 ALPS 処理水希釈放出設備及び関連施設

2.50.1 基本設計

2.50.1.1 ALPS 処理水希釈放出設備

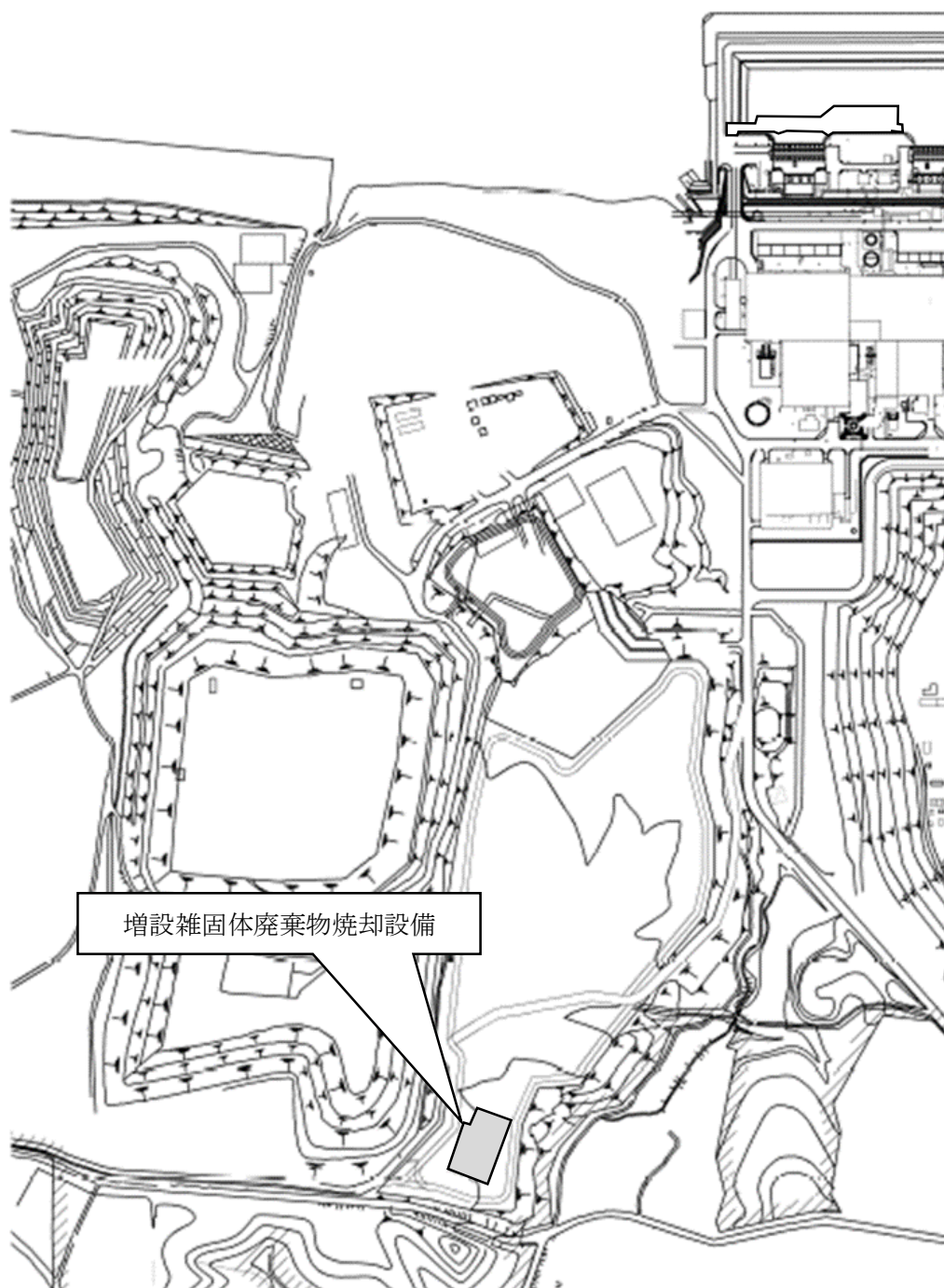
2.50.1.1.1 設置の目的

福島第一原子力発電所構内のタンク*には、多核種除去設備にて汚染水から放射性核種（トリチウムを除く。）を十分に低い濃度になるまで除去した水（以下「ALPS 処理水等」という。）を貯留している。

本設備は、ALPS 処理水等がトリチウムを除く放射性核種の告示濃度比総和 1 未満を満足している ALPS 処理水であることを確認した上で、海水にて希釈し海洋へ放出することを目的とする。

※：RO 濃縮水貯槽，多核種処理水貯槽，Sr 処理水貯槽

RO 濃縮水貯槽は、当初、逆浸透膜装置の濃縮水を貯留していたが、濃縮水の処理完了後は、ALPS 処理水等を貯留している。Sr 処理水貯槽は、当初、RO 濃縮水処理設備（廃止）の処理水を貯留していたが、処理水の処理完了後は、ALPS 処理水等を貯留している。

2.50.1.1.2 要求される機能

- (1) 海洋への放出量は、発生する汚染水の量（地下水，雨水の流入による増量分）を上回る能力を有すること。
- (2) 希釈放出前の水が ALPS 処理水であることを確認するため、測定・確認用のタンク内およびタンク群の放射性物質濃度の均質化および試料採取ができること。
- (3) ALPS 処理水を海水で希釈し、放水設備へ排水できること。
- (4) 異常が発生した場合、速やかに ALPS 処理水の海洋への放出を停止できる機能を有すること。
- (5) ALPS 処理水を 100 倍以上及び海水希釈後のトリチウム濃度を 1,500Bq/L 未満となるまで希釈する能力を有すること。

2.50.1.1.3 設計方針

(1) 放射性液体廃棄物の処理等

ALPS 処理水希釈放出設備は、主に測定・確認用設備、移送設備、希釈設備により構成する。

測定・確認用設備では、タンク内およびタンク群の放射性物質濃度を均質にした後、試料採取・分析を行い、ALPS 処理水に含まれる、トリチウムを除く放射性核種の告示濃度比総和が 1 未満であること及びトリチウム濃度を確認する。

その後、移送設備により ALPS 処理水を希釈設備まで移送し、海水で希釈した上で、放水設備へ排水する。

a. 海洋放出前のタンク内 ALPS 処理水の放射能濃度の均質化

測定・確認用設備では、代表となる試料が得られるよう、採取する前にタンク群の水を循環ポンプにより循環することでタンク群の放射性物質の濃度をほぼ均質にする。また、各タンクに攪拌機器を設置し、均質化の促進を図る設計とする。

b. ALPS 処理水の海水への混合希釈率の調整及び監視

敷地境界における実効線量を達成できる限り低減するために、ALPS 処理水を海水で希釈した後に放出する水（以下「放出水」という。）中に含まれるトリチウムの濃度が運用の上限値である 1,500Bq/L 未満、海水による希釈倍率が 100 倍以上になるよう、希釈処理が可能な設計とする。なお、ALPS 処理水希釈放出設備における混合希釈状態について、解析コードを用いて評価を行う。

また、放出水中に含まれるトリチウムの濃度が運用の上限値である 1,500Bq/L 未満となるよう、混合希釈率の調整及び監視が実施可能な設計とする。

c. 異常の検出と ALPS 処理水の海洋放出の停止

供用期間中に想定される機器の故障等の異常により、「意図しない形での ALPS 処理水の海洋放出」に至るおそれのある事象（以下「異常事象」という。）等が発生した場合に備え、移送設備には緊急遮断弁を設置し、正常な運転状態を逸脱すると判断される場合においてはインターロックにより閉動作させるとともに、必要に応じて運転員の操作により ALPS 処理水の海洋放出を停止することが可能な設計とする。

d. 放射性物質の漏えい防止及び管理されない放出の防止

ALPS 処理水希釈放出設備は、放射性液体廃棄物として ALPS 処理水を取り扱うことから、その漏えい発生防止・汚染拡大防止等のため、次の各項を考慮した設計とする。ただし、当該設備のうち、放水立坑（上流水槽）については、通常時において放出水のみを取り扱うことから、放水設備以外への著しい流出が発生しないよう水密性を確保した設計とする。

- (a) 漏えいの発生を防止するため、機器等には設置環境や内部流体の性状に応じた適切な材料を使用する。
- (b) 液体状の放射性物質が漏えいした場合は、漏えいの早期検出を可能にするとともに、漏えい液体の除去を容易に行えるようにする。
- (c) 漏えい検知等の警報については、免震重要棟集中監視室に表示し、異常を確実に運転員に伝え適切な措置をとれるようにする。

e. 被ばく低減

ALPS 処理水希釈放出設備は、取り扱う放射性液体廃棄物の性状に応じて、機器等の設計において遮へい機能を考慮した設計とする。

(2) 準拠規格及び基準

ALPS 処理水希釈放出設備を構成する構築物、系統及び機器の設計、材料の選定、製作及び検査については、発電用原子力設備規格 設計・建設規格（JSME）、（公社）土木学会等の技術基準（規準）、日本産業規格（JIS）等を適用することにより信頼性を確保する。

(3) 自然現象に対する設計上の考慮

a. 地震に対する設計上の考慮

ALPS 処理水希釈放出設備を構成する構築物、系統及び機器は、その安全機能の重要度、地震によって機能の喪失を起こした場合の安全上の影響（公衆被ばく影響）や廃炉活動への影響等を考慮した上で、核燃料物質を非密封で扱う燃料加工施設や使用施設等における耐震クラス分類を参考にして耐震設計上の区分を行うとともに、適切と考えられる設計用地震力に耐えられる設計とする。

なお、主要な機器の耐震性を評価するにあたっては、原子力発電所耐震設計技術規程（JEAC4601）等に準拠することを基本とするが、評価手法、評価基準について実態に合わせたものを採用する。

ポリエチレン管、耐圧ホース等は、材料の可撓性により耐震性を確保する。

b. 地震以外に想定される自然現象（津波，豪雨，台風，竜巻等）に対する設計上の考慮
ALPS 処理水希釈放出設備は，地震以外の想定される自然現象（津波，豪雨，台風，竜巻等）によって，施設の安全性が損なわれないよう設計する。

(4) 外部人為事象に対する設計上の考慮

ALPS 処理水希釈放出設備は，想定される外部人為事象によって，施設の安全性を損なうことのない設計とする。また，第三者の不法な接近等に対し，これを防御するため，適切な措置を講じた設計とする。

(5) 火災に対する設計上の考慮

ALPS 処理水希釈放出設備は，火災の発生を防止し，火災の検知及び消火を行い，並びに火災の影響を軽減するための対策を適切に組み合わせることにより，火災により施設の安全性を損なうことのない設計とする。

(6) 環境条件に対する設計上の考慮

ALPS 処理水希釈放出設備の構築物，系統及び機器は，経年事象を含む想定されるすべての環境条件に適合できる設計とする。

(7) 運転操作に対する設計上の考慮

ALPS 処理水希釈放出設備は，運転員による誤操作を防止できる設計とするとともに，異常事象や設備の運転に影響を及ぼしうる自然現象等が発生した状況下においても，運転員がこれらの事象に対処するために必要な設備を容易に操作できる設計とする。

(8) 信頼性に対する設計上の考慮

ALPS 処理水希釈放出設備は，ヒューマンエラーや機器の故障による「意図しない形での ALPS 処理水の海洋放出」が発生しないよう，高い信頼性を確保した設計とする。また，万が一，「意図しない形での ALPS 処理水の海洋放出」が発生したとしても，その量が極めて小さくなる設計とする。

(9) 検査可能性に対する設計上の考慮

ALPS 処理水希釈放出設備を構成する構築物，系統及び機器は，それらの健全性及び能力を確認するために，適切な方法によりその機能を検査できる設計とする。

(10) その他の設計上の考慮

a. 健全性に対する考慮

ALPS 処理水希釈放出設備は，機器の重要度に応じた有効な保全が可能な設計とする。

b. 監視・操作に対する考慮

ALPS 処理水希釈放出設備は、免震重要棟集中監視室の監視・制御装置により、遠隔操作及び運転状況の監視が可能な設計とする。

c. 長期停止に対する考慮

ALPS 処理水希釈放出設備のうち、動的機器及び異常発生時に ALPS 処理水の海洋放出を速やかに停止する機器については、故障により設備が長期停止することがないように 2 系列設置する。また、電源は異なる 2 系統の所内高圧母線から受電可能な設計とする。

2.50.1.1.4 主要な機器

ALPS 処理水希釈放出設備は、測定・確認用設備、移送設備、希釈設備により構成する。

(1) 測定・確認用設備

測定・確認用設備は、ALPS 処理水に含まれる放射性物質濃度の均質化および放出前の試料採取を目的に、測定・確認用タンク、攪拌機器、循環ポンプ、循環配管、受入配管により構成する。

測定・確認用タンクは、現状の汚染水発生量と ALPS 処理水に含まれる放射性物質濃度の測定・評価に要する時間を踏まえ、ALPS 処理水の海洋放出までには、少なくとも約 1 万 m³分の容量が必要であることから、「II 2.5 汚染水処理設備等」の多核種処理水貯槽に示す K4 エリアタンクのうち、10 基をタンク 1 群として 3 群 (30 基) を兼用して、それぞれのタンク群を ALPS 処理水の受入工程、測定・確認工程及び放出工程に振り分けて運用する。

攪拌機器は、測定・確認用タンクに 1 台ずつ設置し、タンク内の攪拌を行う。

循環ポンプは、2 台設置し、タンク 1 群 (10 基) の内部の水の循環攪拌を行う。

なお、循環ポンプ、攪拌機器ともに K4 エリアタンク内の放射性物質濃度の均質化に十分な処理容量を確保する。

(2) 移送設備

移送設備は、測定・確認用設備にて ALPS 処理水であることを確認した水を希釈設備へ移送するため、ALPS 処理水移送ポンプおよび移送配管により構成する。

ALPS 処理水移送ポンプは、運転号機と予備機の 2 台構成とし、ALPS 処理水を希釈設備まで移送する。

また、異常発生時に、速やかに移送停止ができるよう、緊急遮断弁-2 を海水配管ヘッド手前に、津波対策として緊急遮断弁-1 を防潮堤内にそれぞれ 1 箇所設ける。

(3) 希釈設備

希釈設備は、ALPS 処理水を海水で希釈し、放水立坑（上流水槽）まで移送し、放水設備へ排水することを目的に、海水移送ポンプ、海水配管（海水配管ヘッドを含む）、放水立坑（上流水槽）により構成する。

海水移送ポンプは、5号機の取水路から放水立坑まで海水の移送を行う。

なお、移送設備により移送する ALPS 処理水のトリチウム濃度が 1,500Bq/L 未満となるよう、ALPS 処理水を 100 倍以上に希釈する流量を確保する。

2.50.1.1.5 供用期間中に確認する項目

ALPS 処理水希釈放出設備は、移送設備により ALPS 処理水を希釈設備まで移送し、海水で希釈した上で、放水設備へ排水できること。

また、異常が発生した場合に速やかに ALPS 処理水の海洋放出を停止できること。

2.50.1.2 放水設備

2.50.1.2.1 設置の目的

放水設備は、ALPS 処理水希釈放出設備の排水（海水で希釈して、トリチウムを含む全ての放射性核種の告示濃度比総和が 1 を下回った水）を、放水立坑（下流水槽）と海面との水頭差により、沿岸から約 1km 離れた海洋から放出することを目的とする。

2.50.1.2.2 要求される機能

ALPS 処理水希釈放出設備の排水（海水で希釈して、トリチウムを含む全ての放射性核種の告示濃度比総和が 1 を下回った水）を、沿岸から約 1km 離れた海洋から放出できること。

2.50.1.2.3 設計方針

「措置を講ずべき事項」に準じて、以下の通り設計を行う。

(1) 準拠規格及び基準

放水設備を構成する各設備の設計、材料の選定、製作について、(公社)土木学会等の技術基準（規準）や日本産業規格（JIS）等の国内外の民間規格を適用することにより信頼性を確保する。

(2) 自然現象に対する設計上の考慮

a. 地震に対する設計上の考慮

放水設備を構成する設備は、ALPS 処理水希釈放出設備の排水（海水で希釈して、トリチウムを含む全ての放射性核種の告示濃度比総和が 1 を下回った水）を取り扱うことを踏まえ、耐震設計上の区分を行うとともに、適切と考えられる設計用地震力に耐えられる設計とする。

b. 地震以外に想定される自然現象（津波、豪雨、台風、竜巻等）に対する設計上の考慮

放水設備は、地震以外の想定される自然現象（津波、台風）によって施設の安全性が損なわれない設計とする。

(3) 火災に対する設計上の考慮

放水設備は、火災発生を防止するため、実用上可能な限り不燃性又は難燃性材料を使用する。

なお、設備内部に海水が充水されていることから、火災のおそれは非常に低い。

(4) 環境条件に対する設計上の考慮

放水設備を構成する設備は、経年事象を含む想定されるすべての環境条件に適合できる設計とする。

(5) 検査可能性に対する設計上の考慮

放水設備は、要求される機能を確認することができる設計とする。

(6) その他の設計上の考慮

a. 水理設計

放水立坑（下流水槽）内の水を放水立坑（下流水槽）と海面との水頭差により、約 1km 離れた放水口まで移送する設計とする。また、放水立坑（下流水槽）の壁高は、放水設備における水理損失およびサージングによる水位上昇等を考慮した設計とする。

b. 構造

放水設備を岩盤に設置することで、地震の影響を受けにくい構造とする。また、放水トンネルについては、岩盤内部に設置することとし、海底部の掘進における施工時の安全性や供用期間中の耐久性を考慮し、シールド工法を採用する。さらに、放水トンネルを構成する鉄筋コンクリート製の覆工板にシール材を設けることで止水性を確保する。

c. 健全性に対する考慮

長期荷重および短期荷重に対して、許容応力度以内であることを確認し、構造を設定している。また、構造物の浮き上がりが生じないことを確認している。さらに、鉄筋コンクリート製の躯体に生じるひび割れ幅および塩害の照査を実施し、適切な鉄筋かぶりを設定し、供用期間中の耐久性が確保されることを確認している。

また、一般土木構造物と同様に、点検長期計画に基づき維持管理する。

2.50.1.2.4 主要な設備

放水設備は、放水立坑（上流水槽）から放水立坑内の堰を越流し、放水立坑（下流水槽）へ流入した水を、沿岸から約 1km 離れた海洋から放出することを目的に、放水立坑（下流水槽）、放水トンネル、放水口により構成する。

2.50.1.2.5 供用期間中に確認する項目

海水移送ポンプを起動して、放水立坑（下流水槽）と海面との水頭差により、放水トンネル、放水口を通じて海洋へ放出できること。

2.50.2 基本仕様

2.50.2.1 ALPS 処理水希釈放出設備の主要仕様

2.50.2.1.1 測定・確認用設備

(1) 循環ポンプ（完成品）

台 数	2 台
容 量	160m ³ /h（1 台あたり）

(2) 攪拌機器（完成品）

台 数	30 台
-----	------

(3) 測定・確認用タンク※

合計容量（公称）	30,000m ³
基 数	30 基
容量（単基）	1,000m ³ ／基
材 料	SS400
板厚（側板）	15mm

※：「Ⅱ 2.5 汚染水処理設備等」の多核種処理水貯槽のうち、K4 エリアタンクの一部を兼用する。なお、公称容量を運用水位上限とする。

(4) 配管

主要配管仕様 (1 / 3)

名 称	仕 様	
測定・確認用タンク出口から 循環ポンプ入口まで (鋼管)	呼び径／厚さ 材質 最高使用圧力 最高使用温度	200A/Sch. 20S SUS316LTP 0.49MPa 40℃
(ポリエチレン管)	呼び径 材質 最高使用圧力 最高使用温度	200A 相当 ポリエチレン 0.49MPa 40℃
(耐圧ホース)	呼び径 材質 最高使用圧力 最高使用温度	200A 相当 合成ゴム 0.49MPa 40℃
(伸縮継手)	呼び径 材質 最高使用圧力 最高使用温度	200A 相当 合成ゴム 0.49MPa 40℃
循環ポンプ出口から 測定・確認用タンク入口まで (鋼管)	呼び径／厚さ 材質 最高使用圧力 最高使用温度	125A/Sch. 20S 150A/Sch. 20S 200A/Sch. 20S SUS316LTP 0.98MPa 40℃
(ポリエチレン管)	呼び径 材質 最高使用圧力 最高使用温度	150A 相当 ポリエチレン 0.98MPa 40℃
(伸縮継手)	呼び径 材質 最高使用圧力 最高使用温度	125A 相当 合成ゴム 0.98MPa 40℃

主要配管仕様（2 / 3）

名 称	仕 様	
多核種除去設備出口から 処理済水貯留用タンク・槽類 ^{※1} まで ^{※2} (ポリエチレン管)	呼び径 材質 最高使用圧力 最高使用温度	100A 相当 ポリエチレン 0.98MPa 40℃
(鋼管)	呼び径／厚さ 材質 最高使用圧力 最高使用温度	100A/Sch. 20S SUS316LTP 0.98MPa 40℃
(耐圧ホース)	呼び径 材質 最高使用圧力 最高使用温度	100A 相当 合成ゴム 0.98MPa 40℃
サンプルタンク出口から 多核種処理水貯槽，RO 濃縮水貯槽または Sr 処理水貯槽まで ^{※2} [増設多核種除去設備] (鋼管)	呼び径／厚さ 材質 最高使用圧力 最高使用温度	100A/Sch. 20S SUS316LTP 0.98MPa 40℃
(ポリエチレン管)	呼び径 材質 最高使用圧力 最高使用温度	100A 相当 ポリエチレン 0.98MPa 40℃
(耐圧ホース)	呼び径 材質 最高使用圧力 最高使用温度	100A 相当 合成ゴム 0.98MPa 40℃

※1：多核種処理水貯槽，RO 濃縮水貯槽または Sr 処理水貯槽

※2：測定・確認用タンク（多核種処理水貯槽と兼用）への配管のうち上記仕様の配管は，「II 2.16.1 多核種除去設備」，「II 2.16.2 増設多核種除去設備」と兼用する。

主要配管仕様（3 / 3）

名 称	仕 様	
サンプルタンク出口から 多核種処理水貯槽，RO 濃縮水貯槽また は Sr 処理水貯槽まで ^{※3} 〔高性能多核種除去設備〕 (鋼管)	呼び径／厚さ 材質 最高使用圧力 最高使用温度	100A/Sch. 20S SUS316LTP 0.98MPa 40℃
(ポリエチレン管)	呼び径 材質 最高使用圧力 最高使用温度	100A 相当 ポリエチレン 0.98MPa 40℃
(耐圧ホース)	呼び径 材質 最高使用圧力 最高使用温度	100A 相当 合成ゴム 0.98MPa 40℃

※3：測定・確認用タンク（多核種処理水貯槽と兼用）への配管のうち上記仕様の配管は、「II 2.16.3
高性能多核種除去設備」と兼用する。

2.50.2.1.2 移送設備

(1) ALPS 処理水移送ポンプ (完成品)

台 数	2 台 (うち予備 1 台)
容 量	30m ³ /h (1 台あたり)

(2) ALPS 処理水流量計

個 数	4 個 (うち予備 2 個) ※
計測方式	差圧式
計測範囲	0 ~ 40m ³ /h

(3) 放射線モニタ

個 数	2 個 (うち予備 1 個)
種 類	シンチレーション検出器
計測範囲	10 ⁻¹ ~10 ⁵ s ⁻¹

(4) 緊急遮断弁-1 (完成品)

台 数	2 台 (うち予備 1 台)
-----	----------------

(5) 緊急遮断弁-2 (完成品)

台 数	2 台 (うち予備 1 台)
-----	----------------

(6) ALPS 処理水流量調整弁 (完成品)

台 数	2 台 (うち予備 1 台)
-----	----------------

※：差圧伝送器の個数を示す。

(7) 配管

主要配管仕様 (1 / 2)

名 称	仕 様	
測定・確認用タンク間 (鋼管)	呼び径／厚さ 材質 最高使用圧力 最高使用温度	200A/Sch. 20S SUS316LTP 0.49MPa 40℃
(ポリエチレン管)	呼び径 材質 最高使用圧力 最高使用温度	200A 相当 ポリエチレン 0.49MPa 40℃
(耐圧ホース)	呼び径 材質 最高使用圧力 最高使用温度	200A 相当 合成ゴム 0.49MPa 40℃
測定・確認用タンク出口から ALPS 処理水移送ポンプ入口まで (鋼管)	呼び径／厚さ 材質 最高使用圧力 最高使用温度	80A/Sch. 20S 150A/Sch. 20S SUS316LTP 0.49MPa 40℃
(ポリエチレン管)	呼び径 材質 最高使用圧力 最高使用温度	100A 相当 150A 相当 ポリエチレン 0.49MPa 40℃
(伸縮継手)	呼び径 材質 最高使用圧力 最高使用温度	100A 相当 80A 相当 合成ゴム 0.49MPa 40℃

主要配管仕様 (2 / 2)

名 称	仕 様	
ALPS 処理水移送ポンプ出口から 緊急遮断弁-1 まで (鋼管)	呼び径／厚さ 材質 最高使用圧力 最高使用温度	40A/Sch. 20S 100A/Sch. 20S 150A/Sch. 20S SUS316LTP 0.98MPa 40℃
(ポリエチレン管)	呼び径 材質 最高使用圧力 最高使用温度	100A 相当 ポリエチレン 0.98MPa 40℃
(伸縮継手)	呼び径 材質 最高使用圧力 最高使用温度	40A 相当 合成ゴム 0.98MPa 40℃
緊急遮断弁-1 から 海水配管ヘッダ入口取合まで (鋼管)	呼び径 材質 最高使用圧力 最高使用温度	100A/Sch. 20S SUS316LTP 0.60MPa 40℃
(ポリエチレン管)	呼び径 材質 最高使用圧力 最高使用温度	100A 相当 ポリエチレン 0.60MPa 40℃
(伸縮継手)	呼び径 材質 最高使用圧力 最高使用温度	100A 相当 合成ゴム 0.60MPa 40℃

2.50.2.1.3 希釈設備

(1) 海水移送ポンプ（完成品）

台 数	3 台（うち予備 1 台）
容 量	7,086m ³ /h（1 台あたり）

(2) 海水流量計

個 数	3 個（うち予備 1 個）
計測方式	差圧式
計測範囲	0 ～ 10,000m ³ /h

(3) 放水立坑（上流水槽）

基 数	1 基
主要寸法	たて 34,500mm × よこ 16,900mm × 高さ 6,000mm（内空）
構 造	鉄筋コンクリート造 （コンクリート：40N/mm ² ，鉄筋：SD345）

(4) 配管

主要配管仕様 (1 / 2)

名 称	仕 様	
海水移送ポンプ出口から 海水配管ヘッド入口取合まで (鋼管)	呼び径／厚さ	800A／12.7mm 900A／12.7mm
	材質	STPY400
	最高使用圧力	0.60MPa
	最高使用温度	40℃
(鋼管)	呼び径／厚さ	900A／13mm
	材質	SUS329J4L
	最高使用圧力	0.60MPa
	最高使用温度	40℃
(鋼管)	呼び径／厚さ	900A／14mm
	材質	SUS329J4LTPY
	最高使用圧力	0.60MPa
	最高使用温度	40℃
(伸縮継手)	呼び径	800A 相当 900A 相当
	材質	合成ゴム
	最高使用圧力	0.60MPa
	最高使用温度	40℃
海水配管ヘッド (鋼管)	呼び径／厚さ	900A／16mm 1800A／16mm 2200A／16mm
	材質	SM400B
	最高使用圧力	0.60MPa
	最高使用温度	40℃
(鋼管)	呼び径／厚さ	100A／Sch. 40
	材質	STPG370
	最高使用圧力	0.60MPa
	最高使用温度	40℃

主要配管仕様（2 / 2）

名 称	仕 様	
海水配管ヘッダ出口から 放水立坑（上流水槽）まで （鋼管）	呼び径／厚さ 材質 最高使用圧力 最高使用温度	1800A／16mm SM400B 0.6MPa 40℃
（伸縮継手）	呼び径 材質 最高使用圧力 最高使用温度	1800A 相当 合成ゴム 0.6MPa 40℃

2.50.2.2 放水設備の主要仕様

(1) 放水立坑（下流水槽）

基 数	1 基
主要寸法	たて 4,600mm × よこ 10,000mm × 高さ 17,200mm（内空）
構 造	鉄筋コンクリート造 （コンクリート：24N/mm ² ，鉄筋：SD345）

(2) 放水トンネル

基 数	1 式
主要寸法	延長 1,031m 内径 2,590mm
構 造	鉄筋コンクリート造 （コンクリート：42N/mm ² ，鉄筋：SD345） 鉄鋼コンクリート造 （コンクリート：42N/mm ² ，鉄鋼：SM490A）

(3) 放水口

基 数	1 基
主要寸法	たて 8,000mm × よこ 11,000mm × 高さ 8,300mm（内空）
構 造	鉄筋コンクリート造 （コンクリート：30N/mm ² ，鉄筋：SD345）

2.50.3 添付資料

- 添付資料－1 : 全体概要図及び系統構成図
- 添付資料－2 : ALPS 処理水希釈放出設備及び関連施設の具体的な安全確保策等
- 添付資料－3 : ALPS 処理水希釈放出設備の構造強度及び耐震性に関する説明書
- 添付資料－4 : ALPS 処理水希釈放出設備及び関連施設に係る確認事項
- 添付資料－5 : 放水立坑（上流水槽）および放水設備の設計に関する説明書
- 添付資料－6 : 工事工程表
- 添付資料－7 : 検査可能性に関する考慮事項

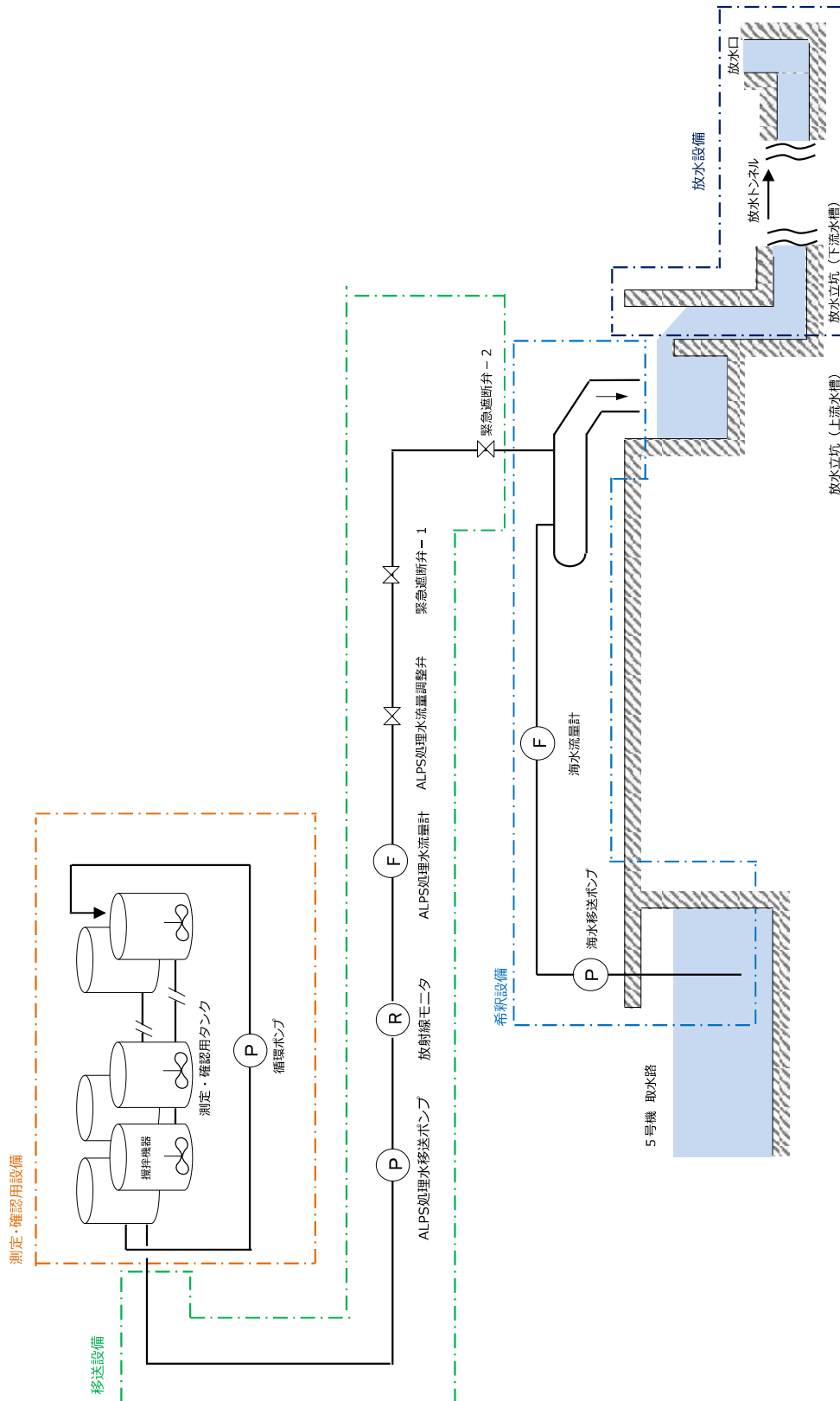

(a) 系統概要

図-1 ALPS 処理水希釈放出設備及び関連施設の全体概要図 (1 / 3)

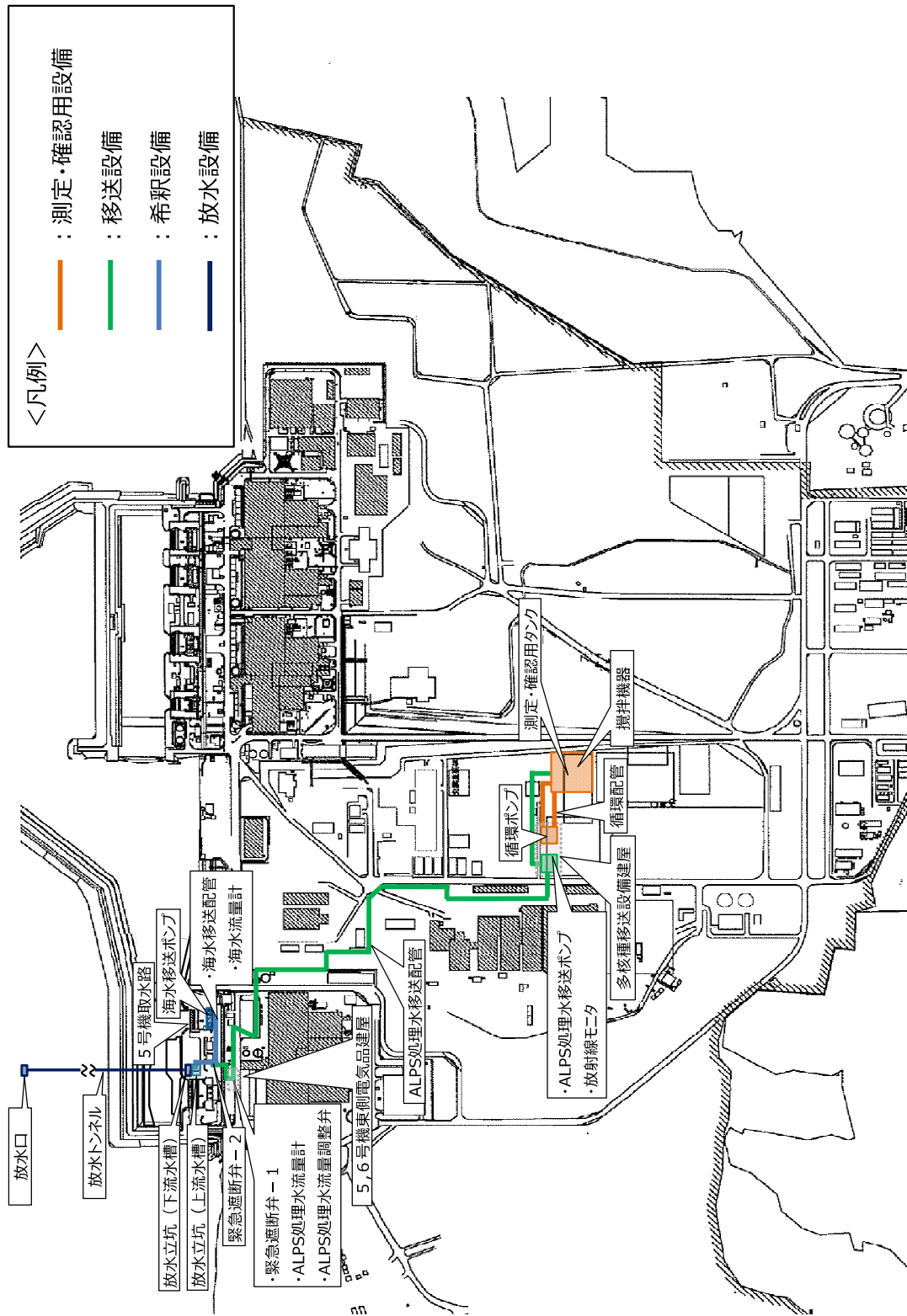

(b) 配置概要 (全体)

図一1 ALPS 処理水希釈放出設備及び関連施設の全体概要図 (2 / 3)

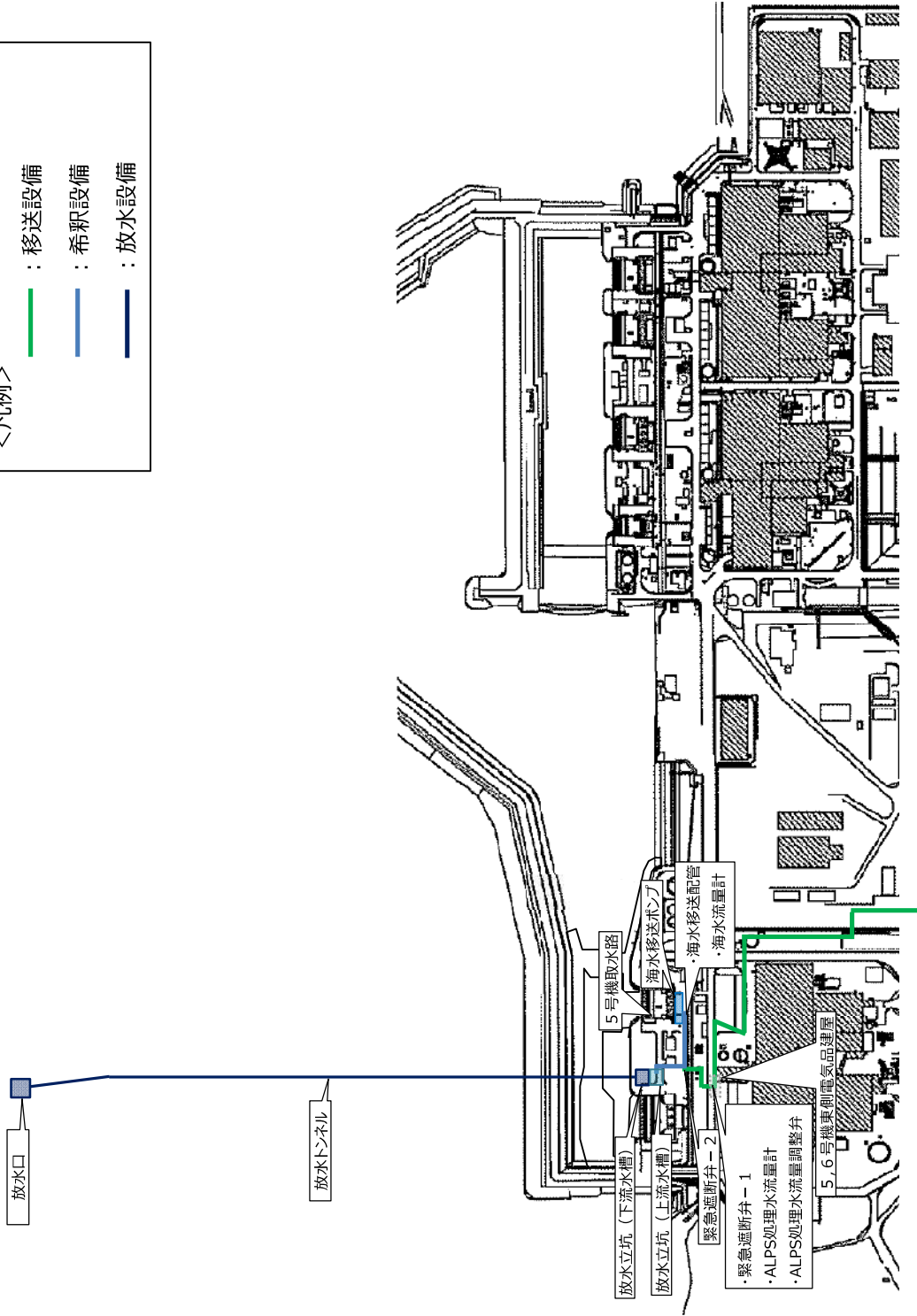
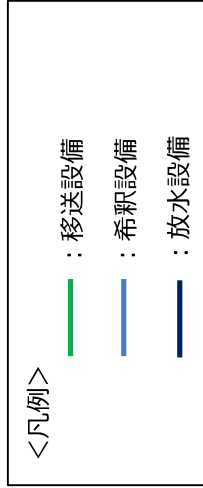

(c) 配置概要 (海側)

図-1 ALPS 処理水希釈放出設備及び関連施設の全体概要図 (3 / 3)

測定・確認用タンクをA群／B群／C群に分け、各群が①受入工程、②測定・確認工程、③放出工程を繰り返す。

図の状況は、A群（放出工程）、B群（測定・確認工程）、C群（受入工程）を示す。

受入工程、放出工程は、測定・確認用タンク(5基間)の連結弁を開にして受入、移送を行う。

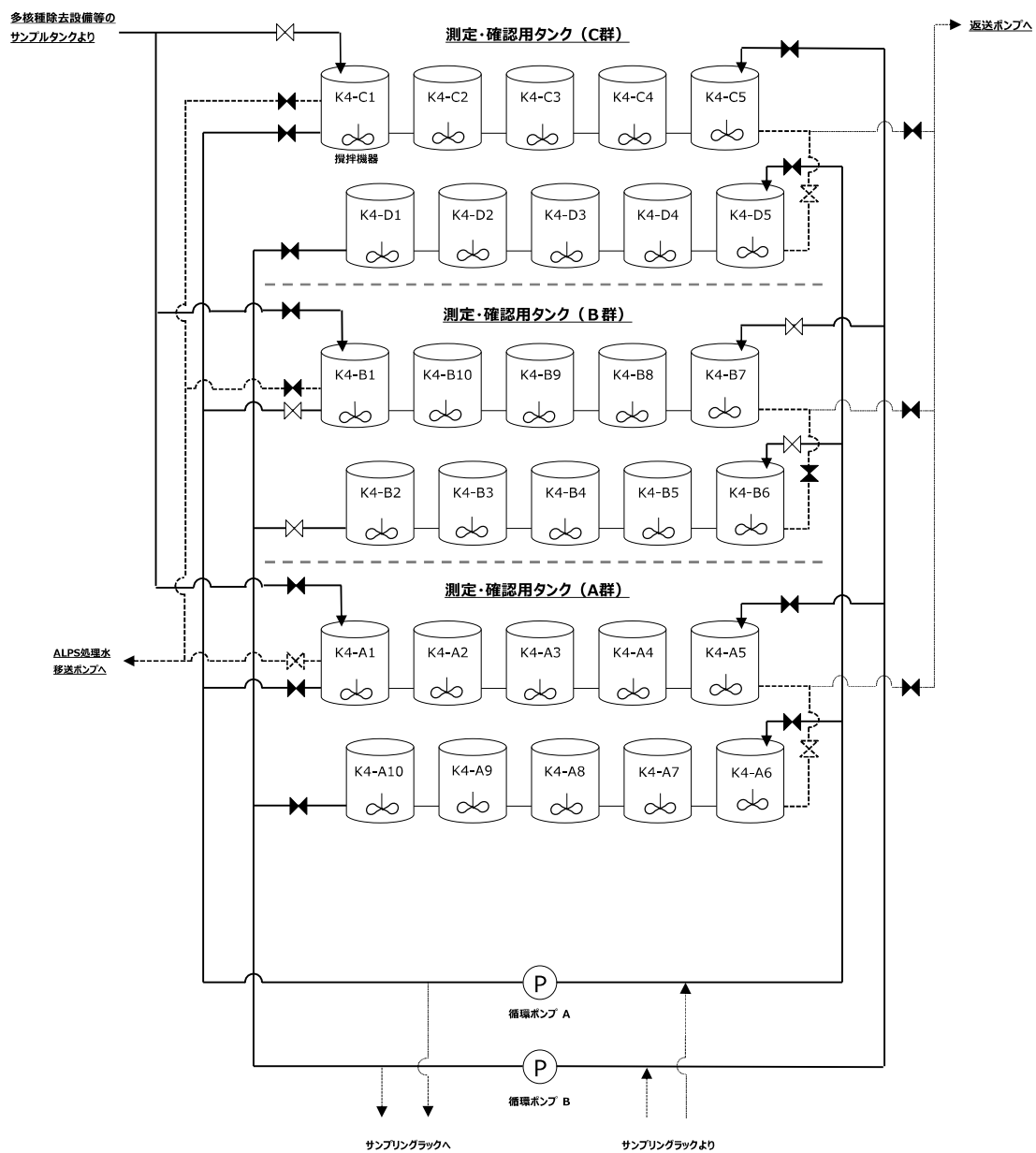

(a) 測定・確認用設備 系統概略図

図ー2 ALPS 処理水希釈放出設備の系統構成図 (1 / 2)

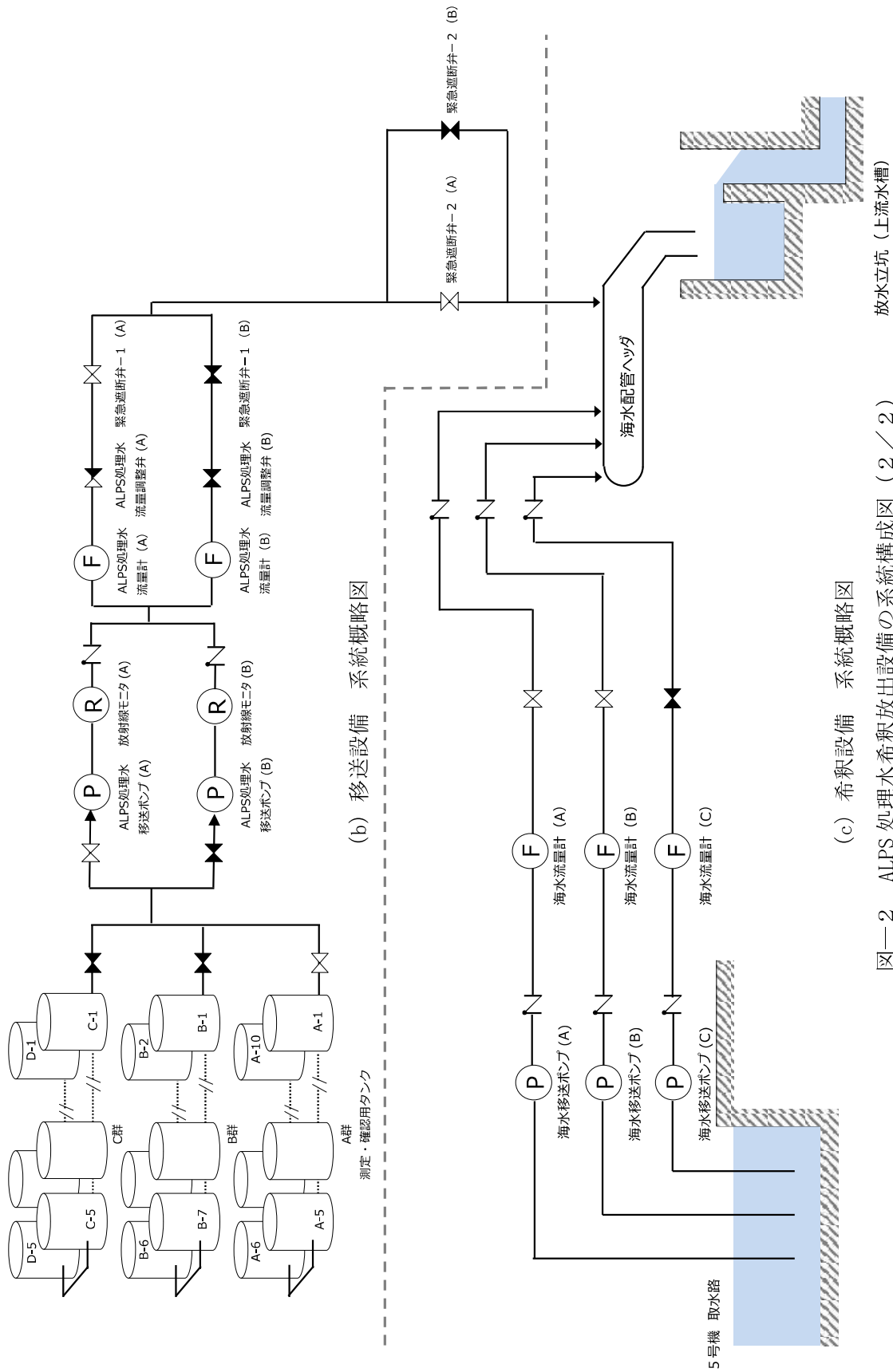

図一2 ALPS 処理水希釈放出設備の系統構成図 (2 / 2)

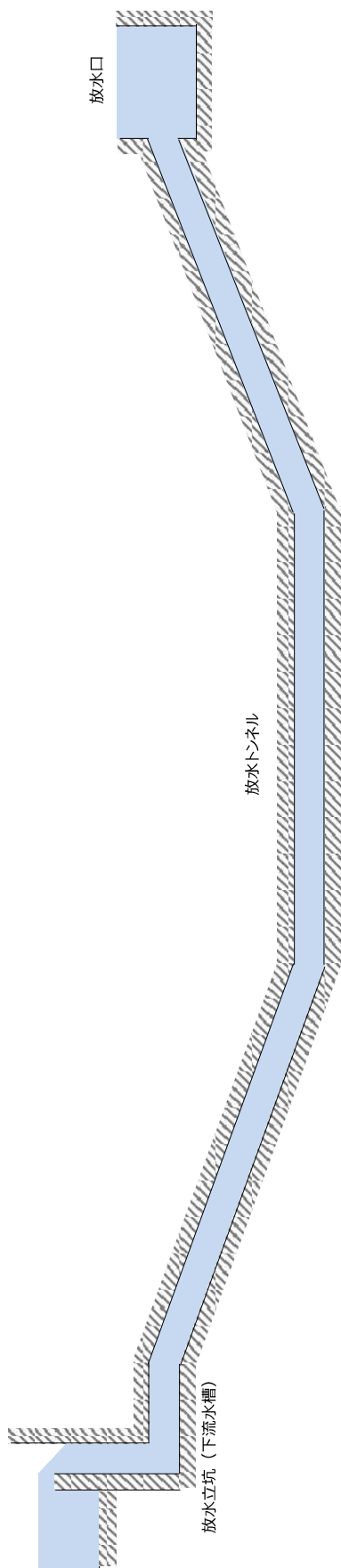

図—3 放水設備の系統構成図

ALPS 処理水希釈放出設備及び関連施設に係る確認事項

ALPS 処理水希釈放出設備及び関連施設に係る主要な確認事項を表－１～７に示す。

表－１ 確認事項（循環ポンプ，ALPS 処理水移送ポンプ，攪拌機器，海水移送ポンプ）

確認事項	確認項目	確認内容	判定基準
構造強度 ・耐震性	外観確認	各部の外観を確認する。	有意な欠陥がないこと。
	据付確認	機器の据付状態について確認する。	実施計画のとおり施工・据付けられていること。
	漏えい確認 ^{※1}	運転圧力で耐圧部分からの漏えいの有無を確認する。	耐圧部から著しい漏えいがないこと。

※1：攪拌機器については，測定・確認用タンクの水中に設置されるプロペラ羽の回転機器であり，漏えい確認部位が無いことから対象外とする。

海水移送ポンプについては，現地では実施可能な範囲とし，必要に応じて品質記録を確認する。

表-2-1 確認事項（主配管（鋼管））

確認事項	確認項目	確認内容	判定基準
構造強度 ・耐震性	材料確認	実施計画に記載した主な材料について記録を確認する。	実施計画のとおりであること。
	寸法確認	実施計画に記載した外径，厚さについて記録を確認する。	実施計画のとおりであること。
	外観確認 ^{※1}	各部の外観を確認する。	有意な欠陥がないこと。
	据付確認 ^{※1}	配管の据付状態について確認する。	実施計画のとおり施工・据付けられていること。
	耐圧・漏えい確認 ^{※1}	最高使用圧力の 1.25 倍で一定時間保持後，同圧力に耐えていること，また，耐圧部からの漏えいがないことを確認する。	最高使用圧力の 1.25 倍に耐え，かつ異常のないこと。また，耐圧部から漏えいがないこと。

※1：現地では実施可能な範囲とし，必要に応じて品質記録を確認する。

表-2-2 確認事項（主配管（ポリエチレン管））

確認事項	確認項目	確認内容	判定基準
構造強度 ・耐震性	材料確認	実施計画に記載した主な材料について記録を確認する。	実施計画のとおりであること。
	寸法確認	実施計画に記載した外径について記録を確認する。	実施計画のとおりであること。
	外観確認 ^{※1}	各部の外観を確認する。	有意な欠陥がないこと。
	据付確認 ^{※1}	配管の据付状態について確認する。	実施計画のとおり施工・据付けられていること。
	耐圧・漏えい確認 ^{※1}	製品の最高使用圧力以上で一定時間保持後、同圧力に耐えていること、また、耐圧部からの漏えいがないことを確認する。	製品の最高使用圧力に耐え、かつ異常のないこと。また、耐圧部から漏えいがないこと。

※1：現地では実施可能な範囲とし、必要に応じて品質記録を確認する。

表-2-3 確認事項（主配管（耐圧ホース））

確認事項	確認項目	確認内容	判定基準
構造強度 ・耐震性	材料確認	実施計画に記載した主な材料について記録を確認する。	実施計画のとおりであること。
	寸法確認	実施計画に記載した外径について記録を確認する。	実施計画のとおりであること。
	外観確認 ^{※1}	各部の外観を確認する。	有意な欠陥がないこと。
	据付確認 ^{※1}	配管の据付状態について確認する。	実施計画のとおり施工・据付けられていること。
	耐圧・漏えい確認 ^{※1}	最高使用圧力の 1.25 倍で一定時間保持後、同圧力に耐えていること、耐圧確認終了後、耐圧部分からの漏えいの有無も確認する。	最高使用圧力の 1.25 倍に耐え、かつ異常のないこと。また、耐圧部から漏えいがないこと。

※1：現地では実施可能な範囲とし、必要に応じて品質記録を確認する。

表-2-4 確認事項（主配管（伸縮継手））

確認事項	確認項目	確認内容	判定基準
構造強度 ・耐震性	材料確認	実施計画に記載した主な材料について記録を確認する。	実施計画のとおりであること。
	寸法確認	実施計画に記載した外径について記録を確認する。	実施計画のとおりであること。
	外観確認 ^{※1}	各部の外観を確認する。	有意な欠陥がないこと。
	据付確認 ^{※1}	配管の据付状態について確認する。	実施計画のとおり施工・据付けられていること。
	耐圧・漏えい確認 ^{※1}	最高使用圧力の 1.25 倍で一定時間保持後、同圧力に耐えていること、また、耐圧部からの漏えいがないことを確認する。	最高使用圧力の 1.25 倍に耐え、かつ異常のないこと。また、耐圧部から漏えいがないこと。

※1：現地では実施可能な範囲とし、必要に応じて品質記録を確認する。

表－３－１ 確認事項（漏えい検出装置及び警報装置）

確認事項	確認項目	確認内容	判定基準
構造強度	外観確認	各部の外観を確認する。	有意な欠陥がないこと。
	据付確認	装置の据付位置，据付状態について確認する。	実施計画のとおり施工・据付けられていること。
機能	漏えい警報確認	漏えいの信号により警報が発生することを確認する。	漏えいの信号により警報が発生すること。

表－３－２ 確認事項（ALPS 処理水流量計，海水流量計）

確認事項	確認項目	確認内容	判定基準
構造強度	外観確認	各部の外観を確認する。	有意な欠陥がないこと。
	据付確認	装置の据付位置，据付状態について確認する。	実施計画のとおり施工・据付けられていること。
性能	性能校正確認	基準入力に対して流量計の指示値が正しいことを確認する。	流量計指示値が許容範囲内であること。

表-3-3 確認事項（放射線モニタ）

確認事項	確認項目	確認内容	判定基準
構造強度	外観確認	各部の外観を確認する。	有意な欠陥がないこと。
	据付確認	装置の据付位置, 据付状態について確認する。	実施計画のとおり施工・据付けられていること。
機能	警報確認	レベル「高」 ^{※1} の信号により警報が発生することを確認する。	レベル「高」 ^{※1} の信号により警報が発生すること。
性能	線源校正確認	標準線源を用いて基準計数率を測定する。	基準計数率に対する測定値が許容範囲内であること。
	校正確認	基準入力に対して放射線モニタの指示値が正しいことを確認する。	放射線モニタ指示値が許容範囲内であること。

※1：放射線モニタにより信号名称は異なる。

表-4-1 確認事項（測定・確認用タンク）※1

確認事項	確認項目	確認内容	判定基準
構造強度・耐震性	材料確認	使用材料を材料証明書により確認する。連結管・連結弁については、納品記録、製品仕様にて確認する。	実施計画に記載の材料が使用されていること。連結管及び連結弁は製品仕様（最高使用圧力）がタンクの水頭圧以上であること。
	寸法確認	主要寸法（板厚，内径，高さ）を確認する。	実施計画の記載とおりのこと。
	外観確認	タンク本体（塗装状態含む），連結管・連結弁の外観を確認する。	有意な欠陥がないこと。
	据付確認	組立状態及び据付状態を確認する。	組立状態及び据付状態に異常がないこと。
		タンク基礎の不陸について確認する。	異常な不陸がないこと。
	耐圧・漏えい確認	設計・建設規格に基づき耐圧・漏えい試験を行う。	各部からの有意な漏えいおよび水位の低下がないこと。
地盤支持力確認	支持力試験にてタンク基礎の地盤支持力を確認する。	必要な支持力を有していること。	
機能・性能	警報確認	液位「高高」側※2の信号により警報が発生することを確認する。	液位「高高」側※2の信号により警報が発生すること。
	寸法確認※3	基礎外周堰の堰内容量を確認する。	必要容量に相当する堰内容量があること。
	外観確認	基礎外周堰の外観を確認する。	有意な欠陥がないこと。
	貯留機能	漏えいなく貯留できることを確認する。	タンク及び附属設備（連結管，連結弁，マンホール，ドレン弁）に漏えいがないこと。

※1：「II 2.5 汚染水処理設備等」（使用前検査終了済み）と兼用するため，過去の記録を確認する。

※2：タンクにより信号名称は異なる。

※3：「II 2.5 添付資料-12 別紙-6 表-2」の設置場所：K4に記載の堰内容量を確認する。

表-4-2 確認事項（測定・確認用タンク入口配管（鋼管））※¹

確認事項	確認項目	確認内容	判定基準
構造強度・耐震性	材料確認	実施計画に記載した主な材料について、材料証明書または納品書により確認する。	実施計画の記載とおりにあること。
	寸法確認	実施計画に記載した主要寸法について、材料証明書または納品書により確認する。	実施計画の記載とおりにあること。
	外観確認	各部の外観について、立会いまたは記録により確認する。	有意な欠陥がないこと。
	据付確認	機器が図面のおりに据付していることを立会いまたは記録により確認する。	図面のおりに施工・据付していること。
	耐圧・漏えい確認 注 ¹		①最高使用圧力の1.5倍で一定時間保持後、同圧力に耐えていること、また、耐圧部からの漏えいがないことを立会いまたは記録により確認する。
②運転圧力で耐圧部からの漏えいのないことを立会いまたは記録により確認する。※ ²			耐圧部から漏えいがないこと。
機能・性能	通水確認	通水ができることを確認する。	通水ができること。

※¹：「II 2.5 汚染水処理設備等」（使用前検査終了済み）と兼用するため、過去の記録を確認する。

※²：運転圧力による耐圧部の漏えい検査が実施できない配管フランジ部については、トルク確認等の代替検査を実施する。

注¹：耐圧漏えい確認は、①②のいずれかとする。

表－5 確認事項（放水立坑（上流水槽））

確認事項	確認項目	確認内容	判定基準
構造強度 ・耐震性	材料確認	実施計画に記載した材料について、材料証明書または納品書により確認する。	実施計画のとおりであること。
	寸法確認	実施計画に記載した主要寸法（内空）を確認し、必要容積を確保していることを確認する。	実施計画のとおりであること。
	外観確認※1	外観を確認する。	有意な欠陥がないこと。
	据付・組立確認	部材が図面のとおり据付・組立られていることを立会いまたは記録により確認する。	図面のとおり据付・組立られていること。
	耐圧確認	水槽内の水位を一定時間保持後、圧力に耐えていること、また、耐圧部からの漏えいがないことを立会いまたは記録により確認する。	水圧に耐え、かつ構造物の変形がないこと。また、耐圧部から漏えいがないこと。

※1：現地では実施可能な範囲とし、必要に応じて品質記録を確認する。

表－6 確認事項（放水立坑（下流水槽）、放水トンネル、放水口）

確認事項	確認項目	確認内容	判定基準
構造強度 ・耐震性	材料確認	実施計画に記載した材料について、材料証明書または納品書により確認する。	実施計画のとおりであること。
	寸法確認	実施計画に記載した部材の寸法および主要寸法（内空）を確認する。	実施計画のとおりであること。
	外観確認※1	外観を確認する。	有意な欠陥がないこと。
	据付・組立確認※2	部材が図面のとおり据付・組立られていることを立会いまたは記録により確認する。	図面のとおり据付・組立られていること。

※1：現地では実施可能な範囲とし、必要に応じて品質記録を確認する。

また、施工途中に放水トンネル内部に海水を充水することから、現地では実施可能な範囲とする。

※2：放水口は、沿岸から1kmの地点に据え付けられていることを記録（位置情報）により確認する。

表－7－1 確認事項（測定・確認用設備）

確認事項	確認項目	確認内容	判定基準
機能・性能	攪拌運転確認	攪拌機器を起動し、タンク内を攪拌していることを確認する。	攪拌機器運転時にタンク水面に水流が発生していること。 電流値が適正範囲内であること。
機能・性能	通水・流量確認 ^{※1}	循環ポンプを起動し、通水できることを確認する。	ポンプについては、140m ³ /h ^{※2} 以上であること。また、異音、異臭、異常振動等がないこと。 配管については、通水できること。

※1：受入配管は、単品での通水確認、据付前の配管内の異物確認並びに締結部のトルク確認にて異常がないことを確認する。

※2：循環攪拌実証試験の実績より設定。

表－7－2 確認事項（移送設備）

確認事項	確認項目	確認内容	判定基準
機能・性能	緊急遮断確認	入力信号に対して緊急遮断弁が動作することを確認する。	動作信号により、緊急遮断弁が動作すること。
機能・性能	通水・流量確認 ^{※1}	ALPS 処理水移送ポンプを起動し、流量調整弁を動作させ、通水できることを確認する。	設定した流量 ^{※2} で制御出来ていること。 ポンプについては、異音、異臭、異常振動等がないこと。 配管については、通水できること。

※1：ALPS 処理水移送ポンプの運転時に通水が確認できない配管は、単品での通水確認、据付前の配管内の異物確認並びに締結部のトルク確認にて異常がないことを確認する。

※2：ALPS 処理水流量は可変であるため、最大19m³/h以内で設定する。

表-7-3 確認事項（希釈設備，放水設備）

確認事項	確認項目	確認内容	判定基準
機能・性能	通水・流量確認	海水移送ポンプを起動し，通水できることを確認する。	ポンプについては，実施計画に記載した容量以上であること。また，異音，異臭，異常振動等がないこと。 配管，放水立坑（上流水槽），放水設備については，通水できること。

別紙-1 測定・確認用タンクの基本仕様

別紙-2 ALPS 処理水希釈放出設備の漏えい検出装置の設置位置

以上

測定・確認用タンクの基本仕様

測定・確認用タンク

タンク容量		m ³	1,000
主要寸法	内 径	mm	10,000
	胴板厚さ	mm	15
	底板厚さ	mm	25
	高 さ	mm	14,565
管台厚さ	100A	mm	8.6
	200A	mm	12.7
	600A	mm	16.0
材料	胴板・底板	—	SS400
	管台	—	STPT410, SS400

	連結管（耐圧ホース（完成品））	連結弁（完成品）
呼 び 径	200A 相当	200A 相当
材 質	EPDM 合成ゴム	FCD450-10
最高使用圧力	1.0MPa	1.0MPa
最高使用温度	50℃	50℃

	入口配管（鋼管）
厚 さ	8.6mm（100A）
材 質	STPT410
最高使用圧力	1.0MPa
最高使用温度	50℃

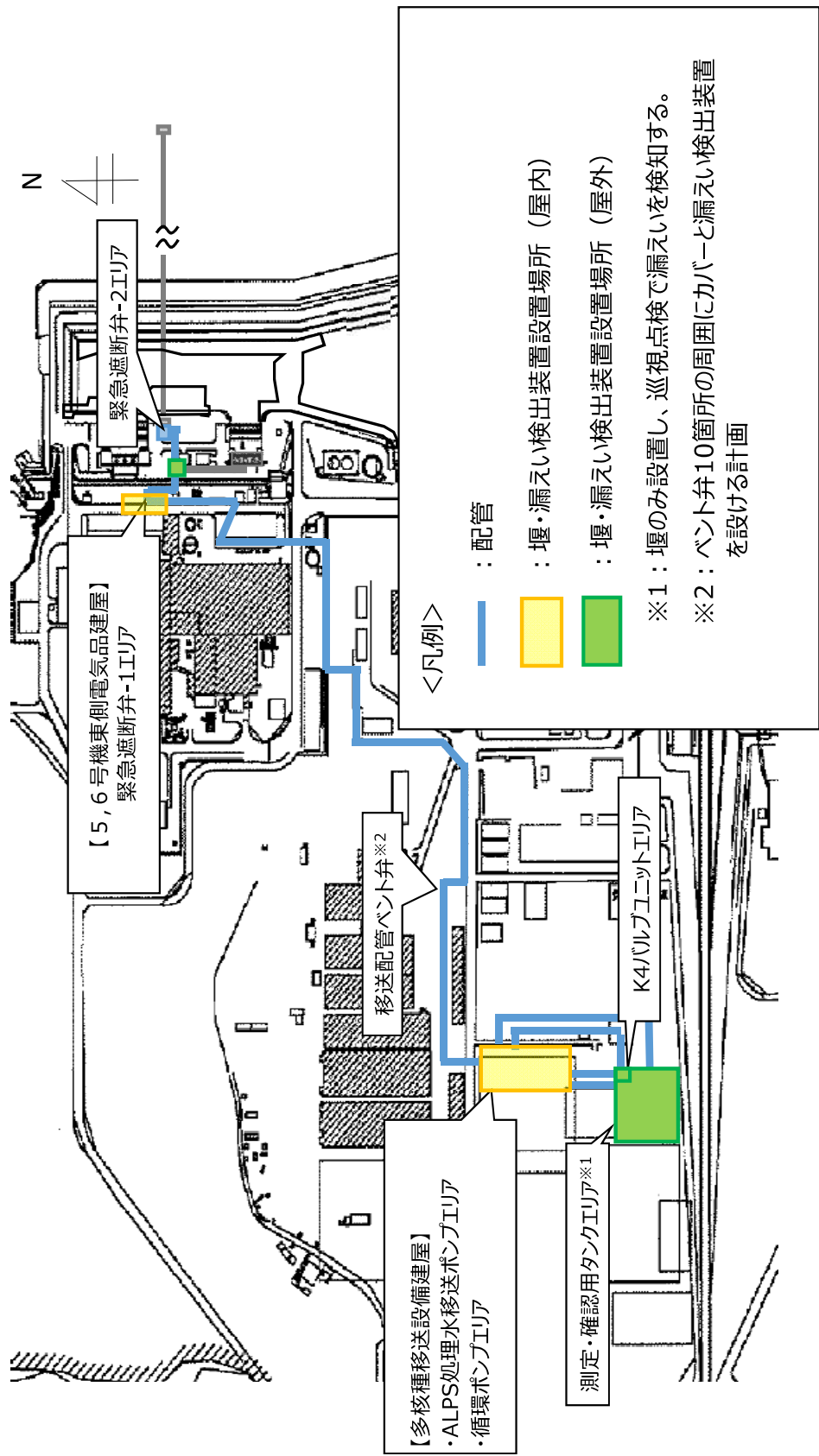

ALPS 処理水希釈放出設備の漏えい検出装置の設置位置

第1編

(1号炉, 2号炉, 3号炉及び4号炉に係る保安措置)

(周辺監視区域)

第57条

周辺監視区域は、図57に示す区域とする。

2. 核セキュリティ運営管理GMは、第1項の周辺監視区域境界に、柵を設ける又は標識を掲げること等により、業務上立入る者以外の立入りを制限する。ただし、当該区域に立入るおそれのないことが明らかな場合は、この限りでない。

図 5 7

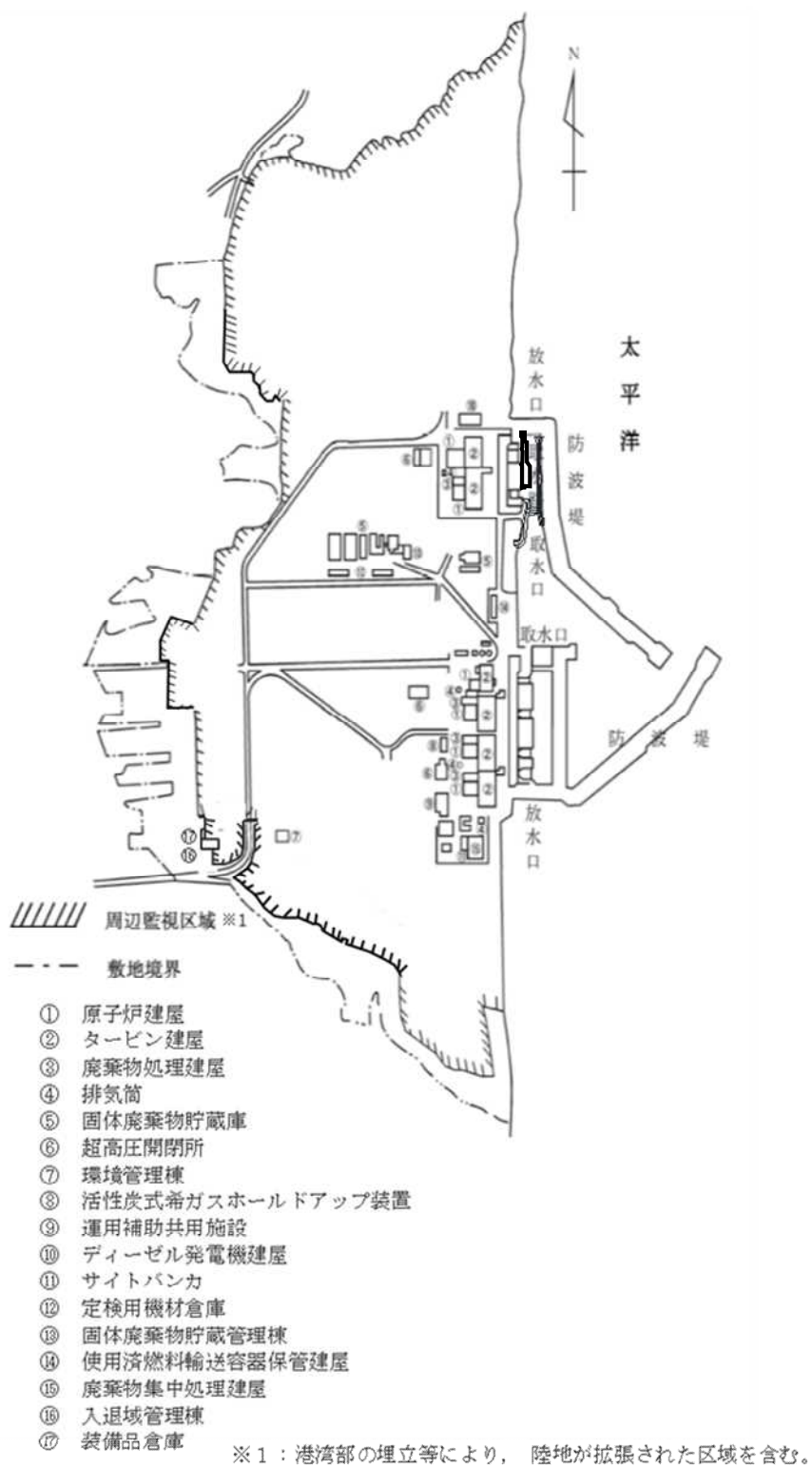

(外部放射線に係る線量当量率等の測定)

第60条

各プログラム部長及び各GMは、表60-1及び表60-2（第48条第1項（2）の区域内にある汚染のおそれのない管理対象区域内に限る）に定める管理対象区域内における測定項目について、同表に定める頻度で測定する。ただし、人の立ち入れない措置を講じた管理対象区域については、この限りでない。

2. 放出・環境モニタリングGMは、表60-1に定める周辺監視区域境界付近（測定場所は図60に定める。）における測定項目について、同表に定める頻度で測定する。
3. 放射線防護GMは、第1項の測定により、放出・環境モニタリングGMは、第2項の測定により、異常が認められた場合は、直ちにその原因を調査し、必要な措置を講じる。
4. 各プログラム部長及び各GMは、第1項に定める測定結果を放射線防護GMに連絡する。放射線防護GMは、測定結果を記入したサーベイマップを作成する。

表60-1

場 所	測定項目	所管GM	測定頻度
1. 管理対象区域内 (管理区域内を含む) ※1	外部放射線に係る線量当量率	各プログラム部長及び各GM	放射線レベルに応じて
		放射線防護GM※2	毎日運転中に1回
	外部放射線に係る線量当量	放射線防護GM	1週間に1回
	空気中の放射性物質濃度	放射線防護GM	1週間に1回
	表面汚染密度	放射線防護GM	1週間に1回
2. 周辺監視区域境界付近	空気吸収線量	放出・環境モニタリングGM	3ヶ月に1回
	空気吸収線量率※3	放出・環境モニタリングGM	常時
	空気中の粒子状放射性物質濃度	放出・環境モニタリングGM	3ヶ月に1回

※1：人の立入頻度等を考慮して、被ばく管理上重要な項目について測定

※2：使用済燃料共用プールのエリアモニタ，使用済燃料乾式キャスク仮保管設備のエリアモニタ，2号炉燃料取り出し用構台のエリアモニタ，3号炉原子炉建屋5階のエリアモニタ及び4号炉原子炉建屋5階のエリアモニタにおいて測定する項目

※3：モニタリングポストにおいて測定する項目

表 60-2

場 所	測定項目	所管GM	測定頻度
汚染のおそれのない管理対象区域内	表面汚染密度	放射線防護GM	毎日1回 (汚染のおそれのない管理対象区域が設定されている期間)
	空気中の放射性物質濃度		

図 60

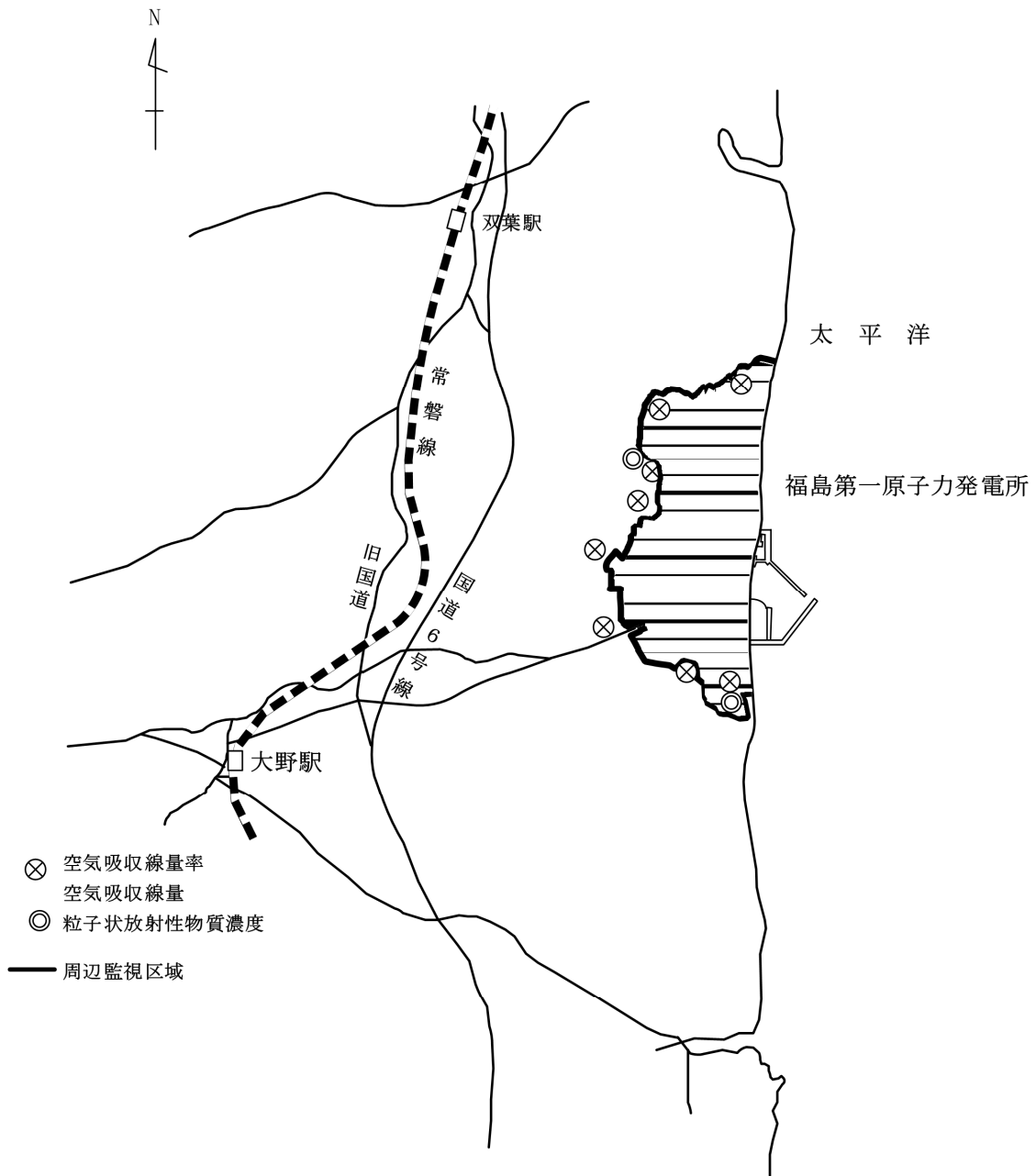

附 則

附則（ ）

(施行期日)

第1条

この規定は、原子力規制委員会の認可を受けた日から10日以内に施行する。

2. 添付1（管理区域図）の全体図及び添付2（管理対象区域図）の全体図の変更は、それぞれの区域の変更をもって適用することとし、それまでの間は従前の例による。

附則（令和5年7月26日 原規規発第2307269号）

(施行期日)

第1条

2. 添付2（管理対象区域図）の免震重要棟の管理対象区域図面の変更は、それぞれの区域区分の変更をもって適用することとし、それまでの間は従前の例による。

附則（令和5年5月10日 原規規発第2305107号）

(施行期日)

第1条

2. 第5条については、ALPS処理水希釈放出設備の運用を開始した時点から適用することとし、それまでの間は従前の例による。

附則（令和5年4月17日 原規規発第23041712号）

(施行期日)

第1条

2. 添付1（管理区域図）の全体図及び添付2（管理対象区域図）の全体図の変更は、それぞれの区域の変更をもって適用することとし、それまでの間は従前の例による。

附則（令和5年3月7日 原規規発第2303075号）

(施行期日)

第1条

2. 添付2（管理対象区域図）の全体図における瓦礫類一時保管エリアの変更は、それぞれの区域の変更をもって適用することとし、それまでの間は従前の例による。

附則（令和5年2月21日 原規規発第2302212号）

(施行期日)

第1条

2. 第42条の2の表42の2-1における固体廃棄物貯蔵庫第10棟排気口から放出される放射性気体廃棄物の管理については、固体廃棄物貯蔵庫第10棟の運用を開始した時点から適用することとし、それまでの間は従前の例による。
3. 添付1（管理区域図）の全体図及び固体廃棄物貯蔵庫第10棟の管理区域図面並びに添付2（管理対象区域図）の全体図及び固体廃棄物貯蔵庫第10棟の管理対象区域図面の変更は、それぞれの区域の区域区分の変更をもって適用することとし、それまでの間は従前の例による。

附則（令和4年10月27日 原規規発第2210277号）

（施行期日）

第1条

2. 第42条については、1号大型カバー換気設備の運用を開始した時点から適用することとし、それまでの間は従前の例による。

附則（令和4年4月22日 原規規発第2204221号）

（施行期日）

第1条

2. 第42条の表42-1及び表42-2における2号炉原子炉建屋オペレーティングフロア及び燃料取り出し用構台換気設備から放出される気体廃棄物の管理については、2号炉原子炉建屋オペレーティングフロア及び燃料取り出し用構台換気設備の運用を開始した時点から適用することとし、それまでの間は従前の例による。
3. 第60条及び第61条については、2号炉燃料取り出し用構台におけるエリアモニタの運用を開始した時点から適用することとし、それまでの間は従前の例による。

附則（令和3年4月6日 原規規発第2104063号）

（施行期日）

第1条

2. 第5条、第38条、第39条及び第42条の2については、減容処理設備の運用を開始した時点から適用することとし、それまでの間は従前の例による。
3. 添付1（管理区域図）の全体図及び減容処理建屋の管理区域図面並びに添付2（管理対象区域図）の全体図及び減容処理建屋の管理対象区域図面の変更は、それぞれの区域の区域区分の変更をもって適用することとし、それまでの間は従前の例による。

附則（令和2年9月29日 原規規発第2009291号）

（施行期日）

第1条

2. 第61条については、使用済燃料乾式キャスク仮保管設備における新設エリアモニタの運用を開始した時点から適用することとし、それまでの間は従前の例による。

附則（令和2年8月3日 原規規発第2008037号）

（施行期日）

第1条

2. 添付1（管理区域図）の全体図における免震重要棟及び入退域管理棟、添付2（管理対象区域図）の全体図における免震重要棟及び入退域管理棟並びに免震重要棟及び入退域管理棟の管理対象区域図面の変更は、それぞれの区域の区域区分の変更をもって適用することとし、それまでの間は従前の例による。

附則（令和2年5月27日 原規規発第2005271号）

（施行期日）

第1条

2. 第5条、第40条及び第42条の2については、大型廃棄物保管庫の運用を開始した時点から適用することとし、それまでの間は従前の例による。
3. 添付1（管理区域図）の全体図及び大型廃棄物保管庫の管理区域図面並びに添付2（管理対象区域図）の全体図及び大型廃棄物保管庫の管理対象区域図面の変更は、それぞれの区域の区域区分の変更をもって適用することとし、それまでの間は従前の例による。

附則（令和2年2月13日 原規規発第2002134号）

（施行期日）

第1条

2. 第5条、第38条、第39条及び第42条の2の表42の2-1における増設焼却炉建屋排気筒から放出される放射性気体廃棄物の管理については、増設雑固体廃棄物焼却設備の運用を開始した時点から適用することとし、それまでの間は従前の例による。

附則（平成28年12月27日 原規規発第1612276号）

（施行期日）

第1条

2. 第40条の2における水位の監視については、水位計の設置が完了した貯留設備から順次適用する。

附則（平成25年8月14日 原規福発第1308142号）

（施行期日）

第1条

2. 第17条第3項及び第4項の1号炉復水貯蔵タンク水については、運用開始時点から適用する。

添付1については核物質防護上の理由から
公開しないこととしております。

添付1 管理区域図

(第46条及び第49条関連)

添付2については核物質防護上の理由から
公開しないこととしております。

添付2 管理対象区域図

(第45条, 第47条及び第48条関連)

第2編

(5号炉及び6号炉に係る保安措置)

(周辺監視区域)

第98条

周辺監視区域は、図98に示す区域とする。

2. 核セキュリティ運営管理GMは、第1項の周辺監視区域境界に、柵を設ける又は標識を掲げること等により、業務上立入る者以外の立入りを制限する。ただし、当該区域に立入るおそれのないことが明らかな場合は、この限りでない。

図 9 8

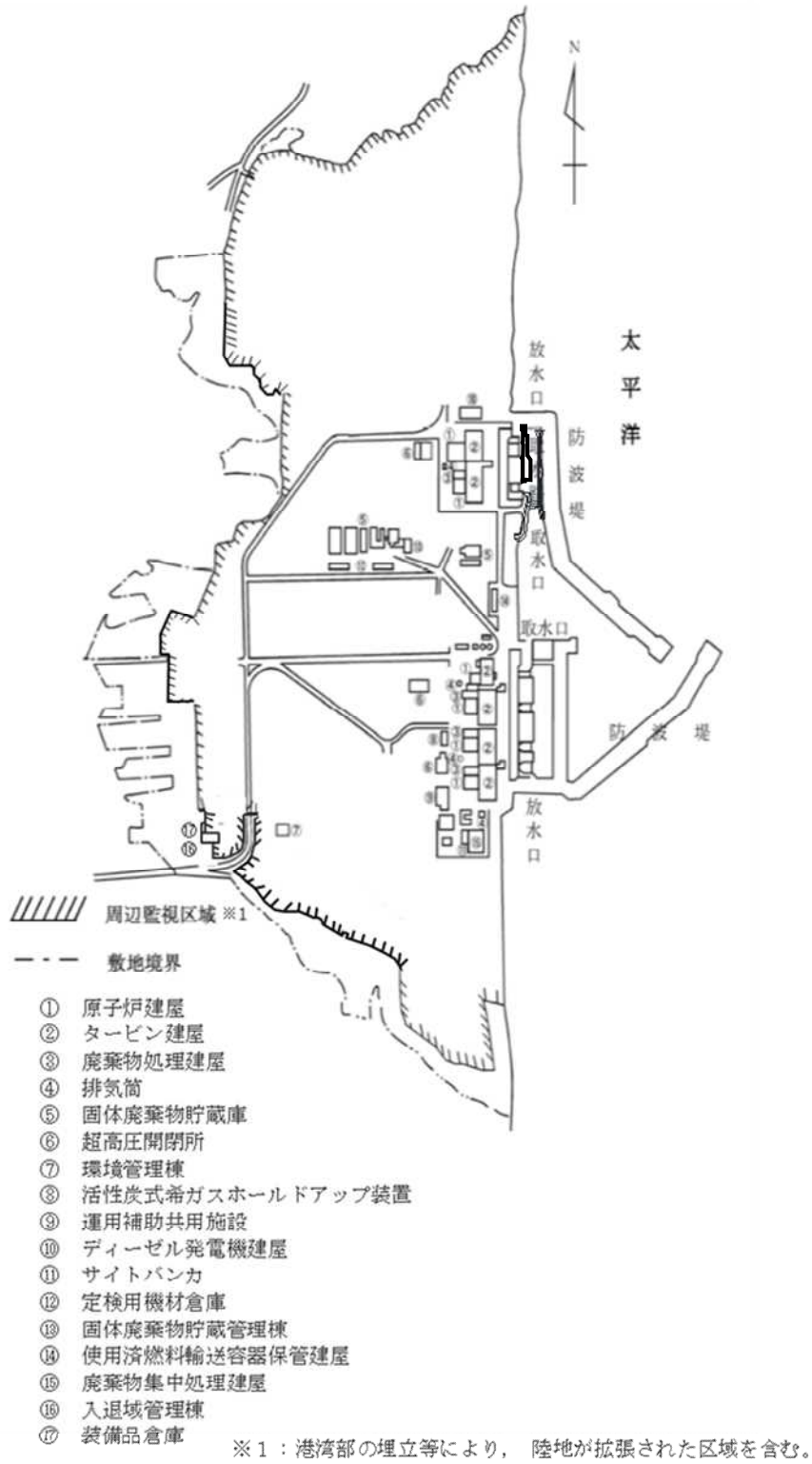

(外部放射線に係る線量当量率等の測定)

第101条

各プログラム部長及び各GMは、表101-1及び表101-2（第93条の2第1項（2）の区域内にある汚染のおそれのない管理対象区域内に限る）に定める管理対象区域内における測定項目について、同表に定める頻度で測定する。ただし、人の立ち入れない措置を講じた管理対象区域については、この限りでない。

2. 放出・環境モニタリングGMは、表101-1に定める周辺監視区域境界付近（測定場所は図101に定める。）における測定項目について、同表に定める頻度で測定する。
3. 放射線防護GMは、第1項の測定により、放出・環境モニタリングGMは、第2項の測定により、異常が認められた場合は、直ちにその原因を調査し、必要な措置を講じる。
4. 各プログラム部長及び各GMは、第1項に定める測定結果を放射線防護GMに連絡する。放射線防護GMは、測定結果を記入したサーベイマップを作成する。

表101-1

場 所	測定項目	所管 GM	測定頻度
1. 管理対象区域内(管理区域内を含む) ※1	外部放射線に係る線量当量率	各プログラム部長及び各GM	放射線レベルに応じて
		放射線防護GM※2	毎日運転中に1回※3
	外部放射線に係る線量当量	放射線防護GM	1週間に1回
	空気中の放射性物質濃度	放射線防護GM	1週間に1回
	表面汚染密度	放射線防護GM	1週間に1回
2. 周辺監視区域境界付近	空気吸収線量	放出・環境モニタリングGM	3ヶ月に1回
	空気吸収線量率※4	放出・環境モニタリングGM	常時
	空気中の粒子状放射性物質濃度	放出・環境モニタリングGM	3ヶ月に1回

※1：人の立入頻度等を考慮して、被ばく管理上重要な項目について測定

※2：5号炉及び6号炉のエリアモニタにおいて測定する項目

※3：当該エリアが滞留水により人の立ち入れない状況にあり、修理又は代替品の補充が速やかに実施できず、当該エリアの外部放射線に係る線量当量率が定められた頻度で測定できない場合は、他のエリアモニタの計測値で代替する。

※4：モニタリングポストにおいて測定する項目

表101-2

場 所	測定項目	所管GM	測定頻度
汚染のおそれ のない管理対 象区域内	表面汚染密度	放射線防護GM	毎日1回 (汚染のおそれのない管理 対象区域が設定されている 期間)
	空気中の放射 性物質濃度		

図101

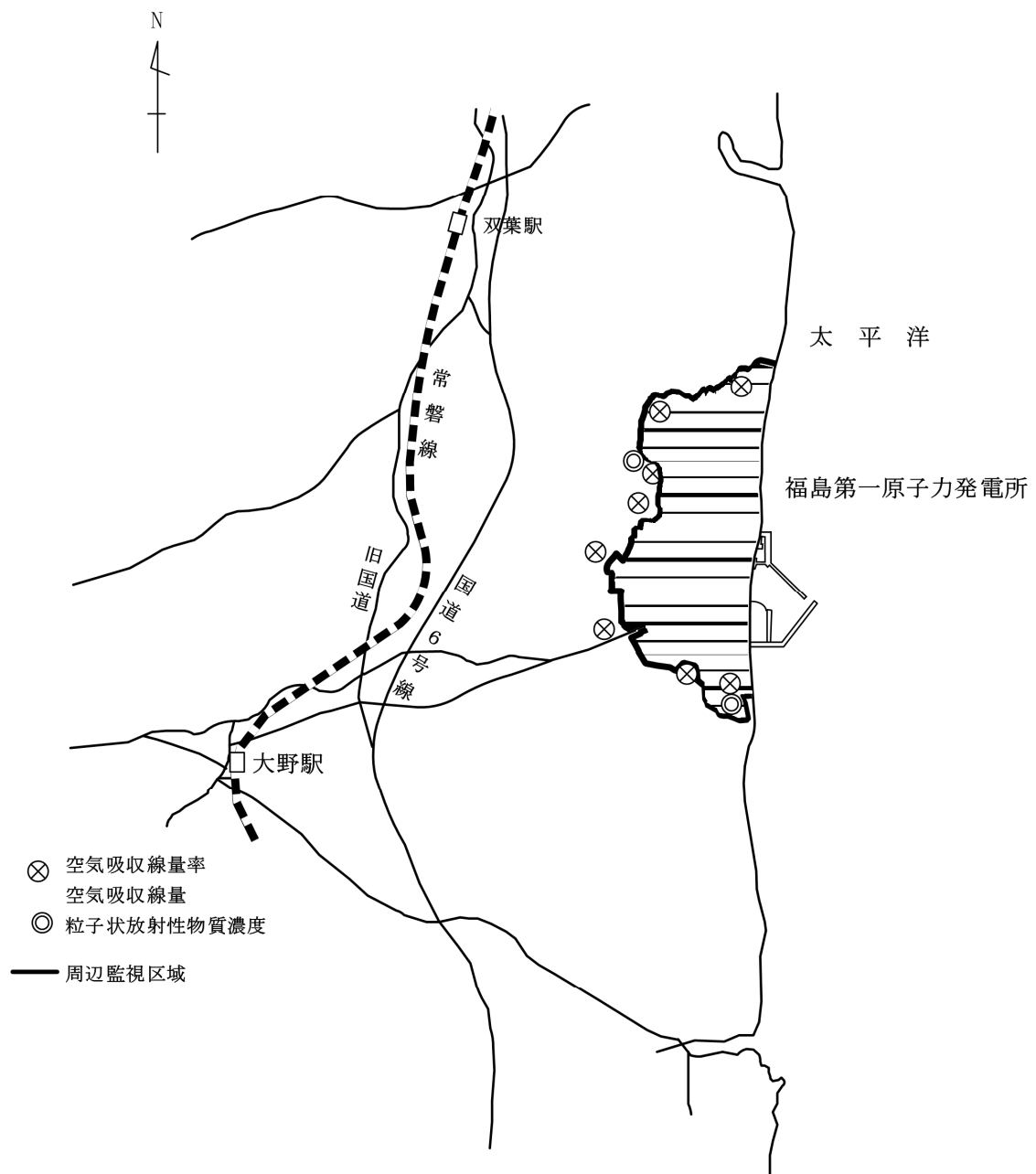

附 則

附則（ ）

（施行期日）

第 1 条

この規定は、原子力規制委員会の認可を受けた日から 10 日以内に施行する。

2. 添付 1（管理区域図）の全体図及び添付 2（管理対象区域図）の全体図の変更は、それぞれの区域の変更をもって適用することとし、それまでの間は従前の例による。

附則（令和 5 年 7 月 26 日 原規規発第 2307269 号）

（施行期日）

第 1 条

2. 添付 2（管理対象区域図）の免震重要棟の管理対象区域図面の変更は、それぞれの区域区分の変更をもって適用することとし、それまでの間は従前の例による。

附則（令和 5 年 5 月 10 日 原規規発第 2305107 号）

（施行期日）

第 1 条

2. 第 5 条については、ALPS 処理水希釈放出設備の運用を開始した時点から適用することとし、それまでの間は従前の例による。

附則（令和 5 年 4 月 17 日 原規規発第 23041712 号）

（施行期日）

第 1 条

2. 添付 1（管理区域図）の全体図及び添付 2（管理対象区域図）の全体図の変更は、それぞれの区域の変更をもって適用することとし、それまでの間は従前の例による。

附則（令和 5 年 3 月 7 日 原規規発第 2303075 号）

（施行期日）

第 1 条

2. 添付 2（管理対象区域図）の全体図における瓦礫類一時保管エリアの変更は、それぞれの区域の変更をもって適用することとし、それまでの間は従前の例による。

附則（令和 5 年 2 月 21 日 原規規発第 2302212 号）

（施行期日）

第1条

2. 第89条の表89-1における固体廃棄物貯蔵庫第10棟排気口から放出される放射性気体廃棄物の管理については、固体廃棄物貯蔵庫第10棟の運用を開始した時点から適用することとし、それまでの間は従前の例による。
3. 添付1（管理区域図）の全体図及び固体廃棄物貯蔵庫第10棟の管理区域図面並びに添付2（管理対象区域図）の全体図及び固体廃棄物貯蔵庫第10棟の管理対象区域図面の変更は、それぞれの区域の区域区分の変更をもって適用することとし、それまでの間は従前の例による。

附則（令和3年4月6日 原規規発第2104063号）

（施行期日）

第1条

2. 第5条、第87条、第87条の2及び第89条については、減容処理設備の運用を開始した時点から適用することとし、それまでの間は従前の例による。
3. 添付1（管理区域図）の全体図及び減容処理建屋の管理区域図面並びに添付2（管理対象区域図）の全体図及び減容処理建屋の管理対象区域図面の変更は、それぞれの区域の区域区分の変更をもって適用することとし、それまでの間は従前の例による。

附則（令和2年8月3日 原規規発第2008037号）

（施行期日）

第1条

2. 添付1（管理区域図）の全体図における免震重要棟及び入退域管理棟、添付2（管理対象区域図）の全体図における免震重要棟及び入退域管理棟並びに免震重要棟及び入退域管理棟の管理対象区域図面の変更は、それぞれの区域の区域区分の変更をもって適用することとし、それまでの間は従前の例による。

附則（令和2年5月27日 原規規発第2005271号）

（施行期日）

第1条

2. 第5条については、大型廃棄物保管庫の運用を開始した時点から適用することとし、それまでの間は従前の例による。
3. 添付1（管理区域図）の全体図及び大型廃棄物保管庫の管理区域図面並びに添付2（管理対象区域図）の全体図及び大型廃棄物保管庫の管理対象区域図面の変更は、それぞれの区域の区域区分の変更をもって適用することとし、それまでの間は従前の例による。

附則（令和2年2月13日 原規規発第2002134号）

(施行期日)

第1条

2. 第5条, 第87条, 第87条の2及び第89条の表89-1における増設焼却炉建屋排気筒から放出される放射性気体廃棄物の管理については, 増設雑固体廃棄物焼却設備の運用を開始した時点から適用することとし, それまでの間は従前の例による。

附則 (平成25年8月14日 原規福発第1308142号)

(施行期日)

第1条

第61条において, 非常用発電機の運用を開始するまでは, 必要な電力供給が可能な場合, 他号炉の非常用ディーゼル発電機又は可搬式発電機を非常用発電設備とみなすことができる。

添付1については核物質防護上の理由から
公開しないこととしております。

添付1 管理区域図

(第92条の2及び第93条の3関連)

添付2については核物質防護上の理由から
公開しないこととしております。

添付2 管理対象区域図

(第92条, 第93条及び第93条の2関連)

3.1.2 放射線管理

3.1.2.1 概要

地震、津波、水素爆発に伴い、1～4号機原子炉建屋、タービン建屋、廃棄物処理建屋、廃棄物集中処理建屋及び使用済燃料輸送容器保管建屋については管理区域境界であった建屋の壁が損壊した。5、6号機原子炉建屋、タービン建屋、廃棄物処理建屋及び運用補助共用施設については、損壊の程度は少ないものの、管理区域出入口などが損壊状態にある。このため、これらの管理区域境界については、区画物による区画・放射線等の危険性に応じた立入制限等が行うことができない状況にある。

また、大規模な放射性物質の放出による放射線レベルの上昇により、従来、放射性物質によって汚染された物の表面の放射性物質の密度及び空気中の放射性物質濃度が管理区域に係る値を超えるおそれのない区域であった固体廃棄物貯蔵庫を含め、周辺監視区域全体が、外部線量に係る線量、空気中放射性物質の濃度、又は放射性物質によって汚染された物の表面の放射性物質の密度について、管理区域に係る値を超えている。このため、管理区域から人が退去し、又は物品を持ち出そうとする場合に、その者の身体及び衣服、履物等身体に着用している物並びにその持ち出そうとする物品（その物品を容器に入れ又は包装した場合には、その容器又は包装）の表面の放射性物質の密度が管理区域に係る値を超えていないことの確認ができない状況にある。

これらのことから、現状、周辺監視区域全体を管理区域と同等の管理を要するエリアとして管理対象区域を設定している。管理対象区域では、周辺監視区域と同一のさく等の区画物によって区画するほか周辺監視区域と同一の標識を設けることによって明らかに他の場所と区別し、かつ、放射線等の危険性の程度に応じて、人の立入制限等の措置を講じている。また、管理対象区域から人が退去し、又は物品を持ち出そうとする場合の表面汚染検査は、管理対象区域の境界に出入管理設備を設けて、原子力災害対策本部が定める警戒区域からのスクリーニングレベル（平成23年9月16日付・原子力非常災害対策本部長通知及び最新の通知、以下「スクリーニングレベル」という。具体的には40Bq/cm²（13,000cpm相当）である。）を超えないことを確認している。なお、管理対象区域に立ち入る者は放射線業務従事者と一時立入者とする。個人被ばく管理については、放射線業務従事者が管理対象区域で作業を行う場合には、放射線測定器を着用させ、外部被ばくによる線量当量の評価を行っている。また、内部被ばくについては、原則としてホールボディカウンタによる体外計測法などで定期的及び必要の都度、評価を行っている。

管理対象区域のうち管理区域については、現状の放射線レベルに応じて再区分するとともに、今後、立入制限等必要な措置を順次講じていく。管理対象区域のうち管理区域を除く区域については、放射線レベルを低下していくためには、長い期間を要することから、今後、管理対象区域内の除染等を検討し、実施する。詳細は、「3.1.3 敷地内に飛散した放射性物質の拡散防止及び除染」参照。

3.1.2.2 基本方針

- ① 現存被ばく状況において、放射線被ばくを合理的に達成できる限り低減する方針で、今後、新たに設備を設置する場合には、遮へい設備、換気空調設備、放射線管理設備及び放射性廃棄物廃棄施設を設計し、運用する。また、事故後、設置した設備においても、放射線被ばくを合理的に達成できる限り低減する方針で、必要な設備の改良を図る。
- ② 放射線被ばくを合理的に達成できる限り低くするために、周辺監視区域全体を管理対象区域として設定して、立入りの制限を行い、外部放射線に係る線量、空気中もしくは水中の放射性物質の濃度及び床等の表面の放射性物質の密度を監視して、その結果を管理対象区域内の諸管理に反映するとともに必要な情報を免震重要棟や出入管理箇所等で確認できるようにし、作業環境の整備に努める。
- ③ 放射線業務に限らず業務上管理対象区域に立ち入る作業者を放射線業務従事者とし、被ばく歴を把握し、常に線量を測定評価し、線量の低減に努める。また、放射線業務従事者を除く者であって、放射線業務従事者の随行により管理対象区域に立ち入る者等を一時立入者とする。
さらに、各個人については、定期的に健康診断を行って常に身体的状態を把握する。
- ④ 周辺監視区域を設定して、この区域内に人の居住を禁止し、境界に柵または標識を設ける等の方法によって人の立入を制限する。
- ⑤ 原子炉施設の保全のために、管理区域を除く場所であって特に管理を必要とする区域を保全区域に設定して、立入りの制限等を行う。
- ⑥ 核燃料物質によって汚染された物の運搬にあたっては、放射線業務従事者の防護及び発電所敷地外への汚染拡大抑制に努める。

3.1.2.3 発電所における放射線管理

(1) 管理対象区域、管理区域、保全区域及び周辺監視区域

a. 管理対象区域

周辺監視区域全体が外部線量に係る線量、空気中放射性物質の濃度、又は放射性物質によって汚染された物の表面の放射性物質の密度について、管理区域に係る値を超えるか、又は、そのおそれがあるため、管理区域と同等の管理を要するエリアとして管理対象区域を設定する。管理対象区域は、管理区域と管理区域を除く区域に分けられる。

管理対象区域のうち管理区域を除く区域については、外部線量に係る線量、空気中放射性物質の濃度、又は放射性物質によって汚染された物の表面の放射性物質の密度について、管理区域に係る値を下回るよう、必要の都度、遮へいにより線量当量率を下げ、又は除染により線量当量率及び表面汚染密度を下げっていく。

b. 管理区域

外部線量に係る線量，空气中放射性物質の濃度，又は放射性物質によって汚染された物の表面の放射性物質の密度について，管理区域に係る値を超えるか，又は，そのおそれのある区域である。

管理区域境界の大物搬出入口などが開放状態にあることや管理区域境界においても放射線レベルが高いことから，管理区域に求められる管理区域内の管理，物品の出入管理ができていないが，今後，順次，修復し，管理区域に求められる要件を満足するようにする。また，管理対象区域のうち管理区域を除く場所において，除染等を行っても管理区域に係る値を下回るようにすることが困難な場合には，管理区域に求められる措置を適切に講じた上で管理区域を設定する。

c. 保全区域

「実用発電用原子炉の設置，運転等に関する規則」（第1条）に基づき，原子炉施設の保全のために特に管理を必要とする区域であって，管理区域を除く区域を保全区域とする。

d. 周辺監視区域

外部放射線に係る線量，空気中もしくは水中の放射性物質濃度が，「核原料物質又は核燃料物質の製錬の事業に関する規則等の規定に基づく線量限度等を定める告示」，「東京電力株式会社福島第一原子力発電所原子炉施設の保安及び特定核燃料物質の防護に関して必要な事項を定める告示」に定められた値を超えるおそれのある区域が周辺監視区域であるが，放出により沈着した放射性物質が広域に広がってしまっており，周辺監視区域を線量限度に基づき設定することが困難であるため，管理上の便宜も考慮して図3. 1-1に示すように周辺監視区域を設定する。

(2) 管理対象区域内の管理

管理対象区域については，次の措置を講じる。

- ① 管理対象区域は当面の間，周辺監視区域と同一にすることにより，さく等の区画物によって区画するほか周辺監視区域と同一の標識等を設けることによって明らかに他の場所と区別し，かつ，放射線等の危険性の程度に応じて，人の立入制限等を行う。

管理対象区域内の線量測定結果を放射線業務従事者の見やすい場所に掲示する等の方法によって，管理対象区域に立ち入る放射線業務従事者に放射線レベルの高い場所や放射線レベルが確認されていない場所を周知する。特に放射線レベルが高い場所においては，必要に応じてロープ等により人の立入制限を行う。

- ② 放射性物質を経口摂取するおそれのある場所での飲食及び喫煙を禁止する。ただし，

飲食及び喫煙を可能とするために、放射性物質によって汚染された物の表面の放射性物質の密度及び空気中の放射性物質濃度が、法令に定める管理区域に係る値を超えるおそれのない区域を設ける。なお、設定後は、定期的な測定を行い、この区域内において、法令に定める管理区域に係る値を超えるような予期しない汚染を床又は壁等に発見した場合等、汚染拡大防止のための放射線防護上必要な措置等を行うことにより、放射性物質の経口摂取を防止する。

- ③ 管理対象区域全体にわたって放射線のレベル及び作業内容に応じた保護衣類や放射線防護具類を着用させる。
- ④ 管理対象区域から人が退去し、又は物品を持ち出そうとする場合には、その者の身体及び衣服、履物等身体に着用している物並びにその持ち出そうとする物品（その物品を容器に入れ又は包装した場合には、その容器又は包装）の表面の放射性物質の密度についてスクリーニングレベルを超えないようにする。管理対象区域内において汚染された物の放射性物質の密度及び空気中の放射性物質濃度が法令に定める管理区域に係る値を超えるおそれのない区域に人が立ち入り、又は物品を持ち込もうとする場合は、その者の身体及び衣服、履物等身体に着用している物並びにその持ち出そうとする物品（その物品を容器に入れ又は包装した場合には、その容器又は包装）の表面の放射性物質の密度について表面汚染測定等により測定場所のバックグラウンド値を超えないようにする。
- ⑤ 管理対象区域内においては、除染や遮へい、換気を実施することにより外部線量に係る線量、空気中放射性物質の濃度、及び放射性物質によって汚染された物の表面の放射性物質密度について、管理区域に係る値を超えるおそれのない場合は、人の出入管理及び物品の出入管理に必要な措置を講じた上で、管理対象区域として扱わないこととする。

また、管理対象区域内は、場所により外部放射線に係る線量当量率、放射線業務従事者等の立入頻度等に差異があるので、これらのことを考慮して適切な管理を行う。

管理対象区域のうち管理区域については、地震、津波、水素爆発に伴い、1～4号機原子炉建屋、タービン建屋、廃棄物処理建屋、廃棄物集中処理建屋及び使用済燃料輸送容器保管建屋については管理区域境界であった建屋の壁が損壊した。5、6号機原子炉建屋、タービン建屋、廃棄物処理建屋及び運用補助共用施設については、損壊の程度は少ないものの、管理区域出入口などが損壊状態にある。このため、他の場所との区別・放射線等の危険性の程度に応じた人の立入制限等の措置は、管理対象区域で講ずる措置と同一とする。

a. 線量等の測定

放射線業務従事者等の線量の管理が、容易かつ確実に行えるようにするため放射

線測定器により、管理対象区域における放射線レベル等の状況を把握する。

(a) 外部放射線に係る線量当量の測定

① エリア放射線モニタによる測定

管理対象区域内で運転操作、監視、点検等のために人が駐在する場所に、エリア放射線モニタを設置し、放射線環境の状況の把握と放射線防護への情報提供の観点から放射線レベルの連続監視を行う必要があるが、既設建屋内のエリア放射線モニタは、津波による水没や爆発による故障、建屋内の線量が高いためエリア放射線モニタの健全性を確認していない。

放射線環境の状況の把握と放射線防護への情報提供の観点から、放射線業務従事者の立入頻度を考慮し、放射線レベルの連続監視を行う必要性を踏まえ、エリア放射線モニタによる管理に移行できるよう検討を行う。

② サーベイメータによる測定

管理対象区域内において放射線業務従事者が特に頻繁に立ち入る箇所については、定期的あるいは必要の都度サーベイメータによる外部放射線に係る線量率の測定を行う。

測定した結果は、測定点、測定日時、測定結果を記入したサーベイマップを作成し、放射線業務従事者の、見やすい場所に掲示する等の方法によって、管理対象区域内に立ち入る放射線業務従事者に放射線レベルの高い場所や放射線レベルが確認されていない場所を周知する。

(b) 空気中の放射性物質の濃度及び表面の放射性物質の密度の測定

管理対象区域内において、放射線業務従事者が特に頻繁に立ち入る箇所については、定期的あるいは必要の都度空気中の放射性物質の濃度及び床等の表面の放射性物質の密度を測定する。

① 排気モニタによる測定

排気モニタにより建屋内の空気中の放射性物質の濃度を監視する。放射能レベルがあらかじめ設定された値を超えた場合は、免震重要棟又は中央制御室（5，6号機）において警報を出し、適切な処置がなされるよう運転員の注意を喚起する。

② サンプルングによる測定

管理対象区域内において放射線業務従事者が特に頻繁に立ち入る箇所について、サンプルングにより空気中の放射性物質の濃度及び床等の表面の放射性物質の密度の測定を定期的及び必要の都度行う。

(c) 系統内の放射能測定

施設が正常に運転されていることを確認するため、系統内の気体及び液体の放射性物質の濃度を測定する。

① プロセス放射線モニタによる測定

プロセス放射線モニタは、空気中又は水中の放射性物質の濃度を監視し、放射能レベルが、あらかじめ設定された値を超えた場合は、免震重要棟又は中央制御室（5，6号機）において警報を出し、適切な処置がなされるよう運転員の注意を喚起する。なお、警報は異常の早期発見が可能な値を定める。

② サンプルングによる測定

主な系統については、定期的及び必要の都度サンプルングにより放射性物質の濃度を測定する。

b. 人の出入管理

(a) 管理対象区域（管理区域を含む）への立入制限

管理対象区域（管理区域を含む）への立入りは、あらかじめ指定された者で、かつ必要な場合に限るものとする。なお、管理対象区域（管理区域を含む）への立入制限は、出入管理箇所において行う。

(b) 出入管理の原則

管理対象区域（管理区域を含む）の出入管理の原則は次のとおりとする。

- ① 管理対象区域（管理区域を含む）の出入りは、出入管理箇所を経由して行う。
- ② 管理対象区域（管理区域を含む）に立ち入る者には、出入管理箇所です定の保護衣類を配備して着用させる。また、出入管理箇所または免震重要棟において所定の放射線測定器を配備して着用させる。
- ③ 管理対象区域及び管理対象区域のうち管理区域から退出した者には、サーベイメータ等によって表面汚染検査を行わせる。
管理対象区域内のうち、汚染された物の表面の放射性物質の密度及び空気中の放射性物質濃度が法令に定める管理区域に係る値を超えるおそれのない区域に立ち入る者には、その出入口においてサーベイメータ等によって表面汚染検査（予め管理区域に係る値を超えないことを確認した場合は除く）を行わせる。
- ④ 出入管理箇所では、管理対象区域（管理区域を含む）の人の出入りを監視する。

(c) 管理対象区域（管理区域を含む）内での遵守事項

- ① 指定された場所以外では、飲食及び喫煙を禁止する。
- ② 異常事態の発生又はそのおそれがある事象を発見した場合は、直ちに必要箇所へ連絡させ、その指示に従わせる。

c. 物品の出入管理

管理対象区域への物品の持込み及び持出しは、出入管理箇所を経由して行う。な

お、管理対象区域のうち管理区域内への物品の出入管理は、管理対象区域における物品の出入管理で実施している管理と同一である。

管理対象区域から物品を持ち出す場合には、スクリーニングレベルを超えないことを確認する。

なお、当社が貸与する下着類及び構内で使用した作業服のうち再使用可能なものについては、これまで福島第一原子力発電所の管理区域に設置する洗濯設備で洗浄し再使用する運用としていたが、震災により当該設備が使用できない状況にあるため、当社福島第二原子力発電所の管理区域に設置する同等の洗濯設備で洗浄して福島第一原子力発電所で再使用することとし、この場合における管理対象区域からの下着類及び構内で使用した作業服の持出しにあたってはスクリーニングレベルを超えないことを確認する。当該運用にあたっては、福島第二原子力発電所で発生する使用済保護衣類の処理に支障を来さない範囲で行うとともに、洗濯廃液系の取り扱いにおいては福島第二原子力発電所の保安規定を遵守する。

d. 管理対象区域内の区分

管理対象区域は、管理区域と管理区域を除く区域に区分する。

管理対象区域のうち管理区域は、放射性物質によって汚染された物の表面の放射性物質の密度及び空気中の放射性物質濃度が法令に定める管理区域に係る値を超えるおそれのない区域と、表面の放射性物質の密度又は空気中の放射性物質濃度が、法令に定める管理区域に係る値を超えるか又は超えるおそれのある区域とに区分する。なお、放射線レベルが高く、区域区分に係る条件を満足できない場合は、管理対象区域のうち管理区域を除く区域の区域区分と同一とする。

管理対象区域のうち管理区域を除く区域については汚染された物の表面の放射性物質の密度又は空気中の放射性物質濃度が法令に定める管理区域に係る値を超えるまたは超えるおそれのある区域と汚染された物の表面の放射性物質の密度及び空気中の放射性物質濃度が法令に定める管理区域に係る値を超えるおそれのない区域とに区分する。

e. 作業管理

管理対象区域での作業は、放射線業務従事者の線量を合理的に達成できる限り低減することを旨として原則として次のように行う。

- ① 事前に作業環境に応じて放射線防護具類の着用、作業人数、時間制限等必要な条件を定め、放射線業務従事者の個人被ばく歴を考慮して合理的な作業計画を立てる。また、上記の作業計画において必要な条件を定めるために、事前に作業訓練やロボットの活用を行うことも考慮する。
- ② 作業前及び作業中には、必要に応じ、外部放射線に係る線量当量率及び空気中の

放射性物質の濃度を測定し、高線量作業を識別した上で作業を行うとともに、事故後初めて立ち入る場合等必要な場合には、一時的遮へいの使用、除染等を行い、作業環境の改善に努める。

- ③ 請負業者の作業管理については、労働安全衛生法及び電離放射線障害防止規則に基づき各請負業者に実施義務があるが、東京電力の放射線業務従事者に準じて行う。具体的には、請負業者が作成する作業計画の内容を確認し、適切なものとなるよう指導する、作業計画の周知を図るよう指導する、作業現場を巡視するなどの指導または援助を行う。

f. 事業所内運搬

核燃料物質によって汚染された物（資機材、瓦礫等）を運搬する際は、汚染を広げないように養生等による汚染拡大抑制を図るとともに、必要に応じて遮へい等による被ばく低減に努める。なお、これら汚染拡大抑制対策に関する措置について適宜確認して適正化を図る。

(3) 保全区域内の管理

保全区域は、「実用発電用原子炉設置、運転等に関する規則」（第 8 条）の規定に基づき、標識を設ける等の方法によって明らかに他の場所と区別し、かつ、管理の必要性に応じて人の立入制限等の措置を講じる。

(4) 周辺監視区域内の管理

「実用発電用原子炉の設置、運転等に関する規則」（第 8 条）の規定に基づき、周辺監視区域は人の居住を禁止し、境界にさく又は標識を設ける等の方法によって周辺監視区域に業務上立ち入る者を除く者の立入りを制限する。

周辺監視区域内は、全域を管理対象区域とし、その管理については、「3.1.2.3(2)管理対象区域内の管理」で述べる。

(5) 個人被ばく管理

管理対象区域（管理区域を含む）に立ち入る者の個人被ばく管理は、線量を常に測定するとともに定期的及び必要に応じて健康診断を実施し、身体的状態を把握することによって行う。

なお、請負業者の放射線業務従事者の個人被ばく管理については、法令に定められるものについて、東京電力の放射線業務従事者に準じて扱う。

a. 管理対象区域（管理区域を含む）立入前の措置

放射線業務に限らず業務上管理対象区域に立ち入る作業者を放射線業務従事者とする。

また、放射線業務従事者に対しては、あらかじめ次のような措置を講じる。

- ①放射線防護に関する教育，訓練を行う。
- ②被ばく歴及び健康診断結果を調査する。

b. 放射線業務従事者の線量限度

放射線業務従事者の線量は、「東京電力株式会社福島第一原子力発電所原子炉施設の保安及び特定核燃料物質の防護に関して必要な事項を定める告示」，及び最新の告示に定める線量限度を超えないようにする。

放射線業務従事者の5年間の線量のうち平成23年3月11日の東日本大震災以降から平成23年3月31日までの線量については、「福島第一原子力発電所で従事する労働者の被ばく線量管理等の徹底について 基発0428第3号・平成23年4月28日」に基づき平成23年度を含む定められた5年間の線量として線量限度を超えないようにする。

平成23年3月11日の東日本大震災以降から平成23年3月31日までの線量に係る「1年間の線量が20ミリシーベルトを超えた放射線業務従事者の当該1年間を含む定められた5年間の線量」は平成23年度を含む定められた5年間の線量とし、「放射線業務従事者が業務に就く日の属する年度における当該日以前の放射線被ばくの経歴及び定められた5年間における当該年度の前年度までの放射線被ばくの経歴」については、平成23年3月11日以降の経歴として記録する。

c. 線量の管理

放射線業務従事者の線量が、線量限度を超えないよう被ばく管理上必要な措置を講じる。

(a) 外部被ばくによる線量の評価

外部被ばくによる線量の測定は、原則として次のように行う。

- ① 管理対象区域（管理区域を含む）に立ち入る場合には、受動形個人線量計を着用させ、外部被ばくによる線量を測定する。
- ② 特殊な作業に従事する者に対しては、その作業に応じて被ばくする線源や作業姿勢を考慮し適切な放射線測定器、例えば中性子線源取扱作業やβ線被ばく作業などに関しては中性子線用固体飛跡検出器やβ線測定用線量計等を、体幹部以外にも局所的に被ばくする箇所がある場合は当該末端部に着用させ、その都度線量の測定を行う。

(b) 内部被ばくによる線量の評価

内部被ばくによる線量の測定は、原則として次のように行う。

- ① 放射線業務従事者の内部被ばくによる線量の評価は、ホールボディカウンタ

による体外計測法又は作業環境の空気中の放射性物質の濃度を測定することにより行う。

- ② ホールボディカウンタによる測定は、発電所退所時（放射線業務従事者として勤務を解除する時）並びに定期的及び必要に応じて行う。
- ③ 放射性物質の体内摂取が考えられる場合には、必要に応じてバイオアッセイを行う。

(c) 放射線業務従事者の線量の評価結果は、本人に通知する。

(d) 個人の線量の測定結果は、定期的に評価、記録するとともに線量限度を超えていないことを確認し、以後の放射線管理及び健康管理に反映させる。

(e) 日々の作業における線量管理を目的として、管理対象区域（管理区域を含む）に立ち入る場合には電子式個人線量計を着用させ、日々の線量を確認する。

なお、視察等管理対象区域（管理区域を含む）に一時的に立ち入る者については、その都度電子式個人線量計等を着用させ、外部被ばくによる線量の測定を行うほか、必要に応じて内部被ばくによる線量の評価を行う。

d. 健康管理

- ① 「労働安全衛生規則」（第 44 条及び第 45 条）による健康診断のほか「電離放射線障害防止規則」（第 56 条）、「東京電力福島第一原子力発電所における被ばく管理の徹底について 基安発 1030 号第 1 号・平成 24 年 10 月 30 日」及び最新の通知に基づき放射線業務従事者について健康診断を実施し、常にその健康状態を把握する。
- ② 健康診断結果及び線量の評価結果による医師の勧告等を考慮し、必要ある場合は、保健指導及び就業上の措置を講じる。
- ③ 発電所内において放射線障害が発生した場合又はそのおそれがある場合は必要な応急措置をとる。



図3. 1-1 周辺監視区域図

3.1.2.4 周辺監視区域境界及び周辺地域の放射線監視

気体廃棄物の環境中への放出にあたっては各建屋で放出監視を行い、液体廃棄物の環境中への放出にあたっては放出毎に測定を行うことにより、厳重に管理するが、更に異常がないことを確認するため、周辺監視区域境界付近及び周辺地域において空間放射線量率及び環境試料の放射能の監視を行う。

(1) 空間放射線量等の監視

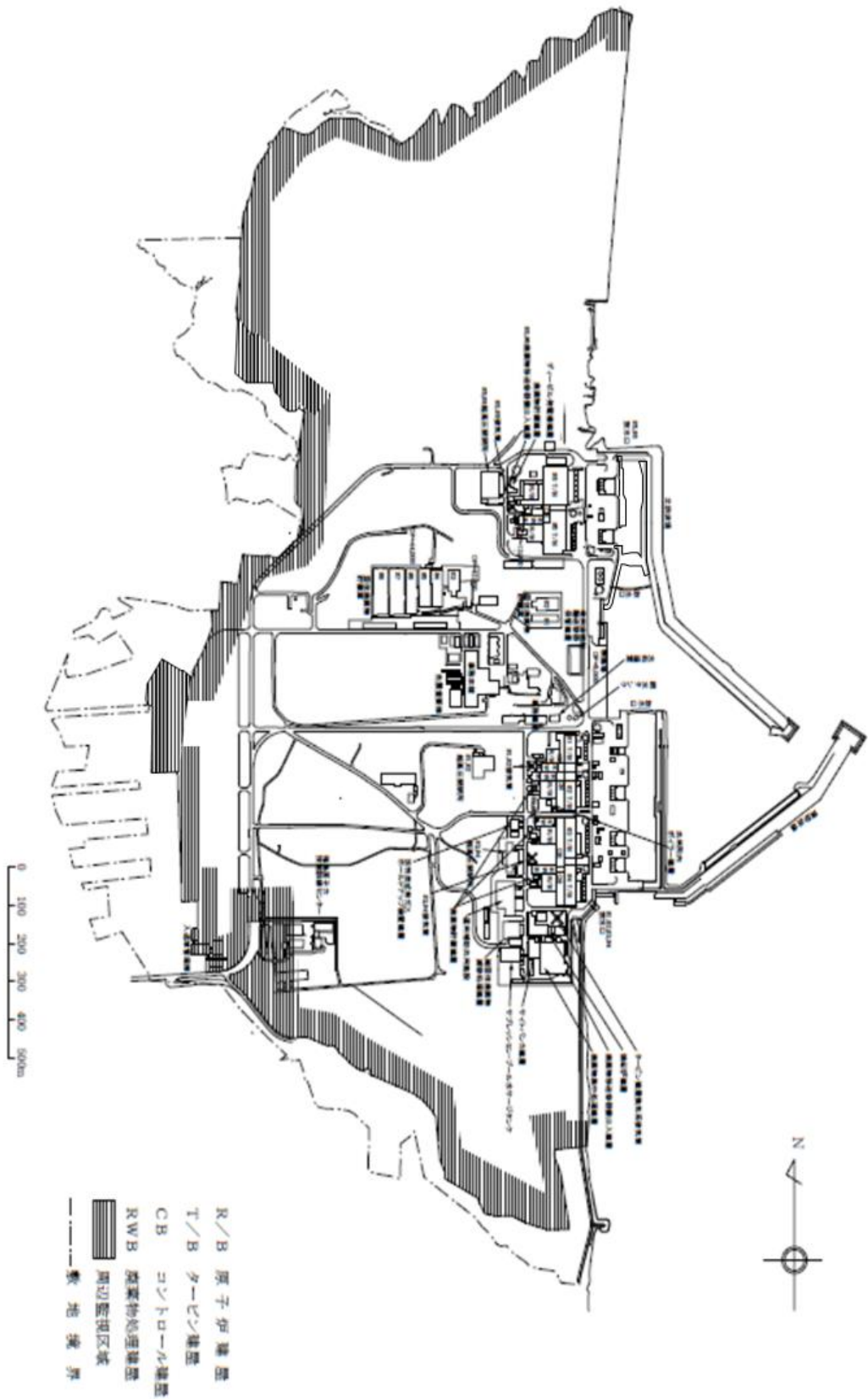
空間放射線量は、周辺監視区域境界付近及び周辺地域に設けるモニタリングポイントに蛍光ガラス線量計を配置し、これを定期的に回収して線量を読み取ることにより測定する。

空間放射線量率は、周辺監視区域境界付近にほぼ等間隔に8箇所設置されているモニタリングポストにより測定し、連続監視を行う。

空气中放射性物質濃度は、周辺監視区域境界付近までダストが飛散するおそれがある作業（原子炉建屋カバー解体やオペレーティングフロア上のガレキ撤去等）に関して、モニタリングポスト付近で、ダストモニタによる監視又はダストサンプラ等を用いて測定する。

モニタリングポストは、事故時に放出された放射性物質の影響により設置場所の線量率が上昇しているため、モニタリングポストの設置場所周辺からの空間線量率の影響を低減するために必要な範囲について森林の伐採、表土の除去を行う。線量率が高い一部の設置場所については、放射性物質の異常な放出の検知を目的として検出器周りに遮へい壁を設置するが、設置場所周辺の空間線量率の変動を監視するためにサーベイメータ等により測定を行う。

(2) 環境試料の放射能監視

周辺環境の陸域及び海域における放射性物質濃度を比較的長寿命核種に重点を置き測定する。

陸域、海域について、それぞれ以下のモニタリングを実施し、事故時に放出された放射性物質の環境への影響及び追加の異常な放出が無いことを監視する。

①陸域

測定対象：空間線量率，放射性物質濃度

測定点：原子炉建屋周辺，敷地周辺

②海域

測定対象：海水，海底土

測定点：発電所前面海域，沿岸海域

なお、事故後に関係機関と連携して実施しているモニタリングについては、国の「総合モニタリング計画」に基づき引き続き実施する。

(3) 異常時における測定

放射性物質を取り扱う各施設において、放射線量率の上昇や放射性物質の漏えいが生じた場合は、確認、測定の頻度を増やして放射線監視を強化する等、適切な措置を講じる。

今後各施設において想定される異常事象に備え、異常な放出が想定された場合、陸側では、モニタリングポストによる監視に加え、γ線サーベイメータ、ダストサンプラ等を搭載したモニタリングカーにより気象データに基づき風下側において敷地周辺の空間放射線量率、空气中放射性物質濃度の測定を行い、環境への影響の範囲、程度などの推定を敏速かつ確実に行う。海側では、海水の測定頻度を増やす等して、環境への影響の範囲、程度などの推定を敏速かつ確実に行う。

3.1.2.5 放射線管理に用いる測定機器等

(1) 主要設備

a. 出入管理関係設備

出入管理、汚染管理のため、以下の設備を設ける。

(a) 出入管理設備

管理対象区域（管理区域を含む）への立入りは、出入管理箇所を通る設計とする。

出入管理箇所では人員、物品等の出入管理を行い、保護衣類及び放射線測定器の配備を行う出入管理設備を設ける。

(b) 汚染管理設備

人の出入りに伴う汚染の管理は、更衣所、退出モニタ等を設置し、汚染サーベイメータ、汚染除去用器材を備えた箇所において、管理対象区域から退出する前に表面汚染検査を行う。

b. 試料分析関係設備

各系統の試料等の化学分析及び放射能測定を行うために、津波・地震等による被害が比較的軽微であった5、6号機及び環境管理棟の設備を使用する。なお、化学分析設備の分析スペース及び放射能測定設備が足りず試料の適時処理ができない、放射能測定設備のバックグラウンドが高く低放射能濃度試料の測定ができない状況のため、化学分析棟を設置するとともに発電所構外でも試料分析を実施している。

(a) 化学分析設備

放射線レベルの低減、空調設備の復旧及び分析設備の健全性確認を行い、既存の化学分析設備を使用する。なお、放射線レベルが震災前の値に戻っていないこと、分析スペースも足りないことから、新たな化学分析設備も設置する。

(b) 放射能測定設備

放射能測定設備のうち、 γ 核種・全 α 核種・全 β 核種・トリチウム・ストロンチウムの測定設備を使用する。なお、放射線レベルのバックグラウンドが震災前の値に戻っていないこと、放射能測定設備が足りず試料の適時処理ができないことから、新たな放射能測定設備も設置する。

c. 個人管理用測定機器

個人の線量管理のため、外部放射線に係る線量当量を測定する受動形個人線量計、電子式個人線量計を、内部被ばくによる線量を評価するためホールボディカウンタ等を備えるとともに、必要に応じてバイオアッセイを実施する。

d. 放射線計測器の校正設備

放射線監視設備及び機器を定期的に校正し計測器の信頼度を維持するために、校正設備を設けている。本校正設備が健全であることを確認したため、今後も放射線監視設備及び機器は校正設備を用いて校正する。また、一部の放射線監視設備及び機器については、他施設に持ち込み放射線源による校正を行う。

e. 放射線監視

放射線監視設備は、エリア放射線モニタリング設備及び放射線サーベイ機器等からなり、次の機能を持つ。

エリア放射線モニタリング設備は、放射線レベルが設定値を超えたときは、警報を発する。

(a) エリア放射線モニタリング設備

既設建屋内のエリア放射線モニタが機能していない箇所については、建屋内への入域の頻度・エリアが限られていることから、入域の際に放射線業務従事者自らが周辺の放射線レベルを計測するという管理的手段により、異常の検知に努めている。

今後は、建屋内について入域の頻度の多さ、エリアの拡大を考慮して、必要に応じて上記の管理的手段から従来のエリア放射線モニタによる管理に移行できるよう検討をすすめていく。屋外については、敷地全域が汚染していることから、除染を行う等して放射線リスクの低減に努める。(詳細は、「3.1.3 敷地内に飛散した放射性物質の拡散防止及び除染による線量低減」を参照)

(b) プロセス放射線モニタリング設備

放出監視のための放射線モニタについて、使用済燃料共用プール排気口及び 5、

6号機の建屋換気排気に係るものを除いて現在機能していない状況である。放射性廃棄物の放出や建屋換気排気に係るモニタについては、機能を復旧させる必要があるが、当面、以下の設備により気体廃棄物の放出監視を行い、免震重要棟に表示する。

- ・ 1, 2, 3号機原子炉格納容器ガス管理設備
- ・ 1号機大型カバー換気設備
- ・ 2号機原子炉建屋オペレーティングフロア及び燃料取り出し用構台換気設備
- ・ 3号機燃料取り出し用カバー換気設備
- ・ 4号機燃料取り出し用カバー換気設備

使用済燃料共用プール排気口のモニタについては共用プール建屋内監視操作室で、5, 6号機主排気筒のモニタについては5, 6号機中央制御室で、表示している。

(c) 環境モニタリング設備

以下の環境モニタリング設備により発電所敷地周辺の放射線監視を行う。

① 固定モニタリング設備

敷地境界付近に設置されているモニタリングポスト 8 基により、連続的に空間放射線量率を測定し、免震重要棟で指示及び記録を行い、放射線レベル基準設定値を超えたときは警報を出す。また、空間放射線量測定のため適切な間隔でモニタリングポイントを設定し、蛍光ガラス線量計を配置する。

② 環境試料測定設備

周辺監視区域境界付近で、モニタリングポストが設置されている 2 箇所についてダスト放射線モニタ 2 基により、空気中の粒子状放射性物質を捕集・測定する。敷地内で、ダストサンプラにより、空気中の粒子状放射性物質を捕集する。

③ モニタリングカー

γ 線サーベイメータ、ダストサンプラ等を搭載した無線通話装置付のモニタリングカーにより、発電所敷地周辺の空間放射線量率、空気中の放射性物質濃度を迅速に測定する。

④ 気象観測設備

発電所周辺の一般公衆の線量評価に資するため、敷地内で、各種気象観測設備により、風向、風速、日射量、放射収支量などを連続的に測定する。

(d) 放射線サーベイ機器

発電所内外の必要箇所、特に放射線業務従事者等が頻繁に立ち入る箇所については、外部放射線に係る線量当量率、空気中及び水中の放射性物質濃度並びに表

面汚染密度のうち、必要なものを定期的及び必要の都度測定する。

測定は、外部放射線に係る線量当量率については、携帯用の各種サーベイメータにより、空气中及び水中の放射性物質濃度については、サンプリングによる放射能測定により、また、表面汚染密度については、サーベイメータ又はスミヤ法による放射能測定によって行う。

放射線サーベイ関係主要測定器及び器具は、以下のとおりである。

- ・GM管サーベイメータ
- ・電離箱サーベイメータ
- ・シンチレーションサーベイメータ
- ・中性子線用サーベイメータ
- ・ダストサンプラ
- ・ダストモニタ

また、以下の機器により、万が一汚染水がタンク等から漏えいし排水路へ流入した場合の検知を行い、免震重要棟に表示する。

- ・放射線モニタ（A排水路，B・C排水路，D排水路，K排水路，物揚場排水路）

(2) 主要仕様

放射線管理設備および機器の主要仕様を以下に示す。

出入管理関係設備	1 式
・更衣所	
・退出モニタ	
試料分析関係設備	1 式
・Ge 半導体 γ 線スペクトロメータ	
個人管理用測定機器	1 式
・ホールボディカウンタ	
・電子式個人線量計	
・受動形個人線量計	
放射線監視設備	1 式
・モニタリングポスト	
・ダスト放射線モニタ（敷地境界付近）	
・モニタリングカー	
・気象観測設備	

(3) 点検・校正

出入管理関係設備，試料分析関係設備，放射線監視設備等は，定期的に点検・校正

を行うことによりその機能の健全性を確認する。

3.1.4 港湾内の海水，海底土，地下水及び排水路の放射性物質の低減

3.1.4.1 現状

港湾外への放射性物質の拡散防止を図るために，シルトフェンスによる取水路開渠内からの汚染拡大の抑制を維持するとともに，地下水による海洋汚染拡大を防止するために，護岸付近の地盤改良，トレンチ内汚染水の処理・移送，トレンチの閉塞，海側遮水壁（1～4号機の既設護岸の前面）の設置を実施している。さらに，海底土の巻き上がり等に伴う拡散の影響を低減するため，港湾内の海底土の被覆を実施している（図1参照）。また，雨水による港湾外への放射性物質の拡散防止を図るために，排水路の排出先を港湾外から港湾内へ付け替えを実施した。さらに，地表面の除染，排水路等の汚染した土砂回収や浄化材の設置などを継続している。

現在，1～4号機取水路開渠内のシルトフェンスで仕切られた内側エリア（1～4号機取水口内南側）では，海水中の放射性物質濃度がCs-137で8Bq/L程度，Sr-90で0.7Bq/L程度となっているが，降雨時にはCs-137，Sr-90の濃度に一時的な上昇が見られている（2020年3月～2021年2月末）。

排水路では，発災時のフォールアウトの影響等により，降雨時にCs-137の一時的な濃度上昇（～200Bq/L程度）が見られており，港湾の濃度上昇の主原因と考えられる（2020年3月～2021年2月末）。

3.1.4.2 基本的対応方針

港湾内の海水については，放射性物質濃度が低下している。地下水については，タービン建屋東側の護岸付近において放射性物質が一定のレベルで検出されている。これらの状況を把握，監視するため，港湾内外の海水及び地下水についてモニタリングを継続する。

排水路については，排水路からの放射性物質の排出を抑制する措置を講じるとともに，各排水路の排水についてモニタリングを継続する。

3.1.4.3 低減対策の基本的考え方

(1) 今後の検討

1～4号機前の取水路開渠内では海水中の放射性物質濃度が低下してきており，取水路開渠外や港湾外の濃度はより低いレベルで推移し外洋への影響は小さくなっているものと考えられるが，港湾内外の海水中の放射性物質のモニタリングを継続し，港湾外への影響がないことを確認する。海水，地下水及び排水路のモニタリング結果について総合的な評価を行うとともに，社外専門家の協力も得て変動要因の解明や低減対策の効果等の評価・検討を行う。

排水路については，放射性物質濃度のモニタリング結果を踏まえ，必要に応じて低減対策の見直しを行う。

(2)モニタリング

地下水の水位等のデータの分析結果より汚染された地下水が海水に漏えいしているものと推定したこと、及び排水路から海洋へ流出している放射性物質を適切に抑制する必要があることから、状況把握や変動要因及び低減対策の効果等の評価のために必要となるデータの採取を目的として、港湾内外の海水、地下水及び排水路のモニタリングを以下の考え方により実施する。

【港湾内外の海水及び地下水のモニタリングの考え方】

対象エリア及びサンプリング箇所

汚染や漏えいの状況に応じて、エリア・箇所を選定する。

海水 ・1～4号機取水路開渠内： 当該エリアの海水中放射性物質濃度及び港湾内への影響を監視する。

・港湾内： 港湾内の濃度分布を監視する。

・港湾外： 海洋への影響を監視する。

地下水 ・1～4号機タービン建屋東側： 汚染が確認又は想定される箇所及びその近傍、ウェルポイント等の地下水汲み上げ箇所、護岸部地盤改良体の海側等において地下水の汚染状況を監視する。

基本的な分析項目及び頻度

各項目について、1回/週（Sr-90については1回/月）を原則として実施する。

γ線：1回/週

H-3：1回/週

全β：1回/週

Sr-90：1回/月

【排水路の放射性物質の濃度及び流量の継続的測定】

サンプリング箇所

排水路（A、B・C、D、K、物揚場）下流側においてサンプリングを行い、推移を把握する。

基本的な分析項目及びサンプリング頻度

各項目について、毎日（H-3については1回/週）を原則として実施する。

γ線：毎日

H-3：1回/週

全β：毎日

また、サンプリング箇所近傍にて流量を原則として毎日計測し、放出放射エネルギーを把握する。

具体的なモニタリング計画については、サンプリング箇所について図2、図3、分析項目及び頻度について表1に示す。濃度推移・現場状況等により、適宜計画の見直しを行う。

(3) 排水路の水の放射性物質濃度の低減対策

排水路（A，B・C，D，K，物揚場）については、上流部の現状調査を行うとともに流入する放射性物質の性状を確認し、放射性物質濃度を低減するため、敷地の計画的な除染（詳細は、「Ⅲ 特定原子力施設の保安 第3編 3.1.3 敷地内に飛散した放射性物質の拡散防止及び除染による線量低減」を参照）、排水路等の継続的な汚染した土砂回収、さらに、排水路の水の浄化対策として浄化材等の設置を行う。（排水路における濃度低減対策の考え方を下記に記す）

低減対策の実施にあたっては、港湾内外の海水及び排水路のモニタリング結果等から対策の効果の評価を行う。

【排水路における濃度低減対策の考え方】

a. 上流部の現状調査

各排水路において、上流部に流入する水（枝排水路，建屋屋上等）をサンプリングし、放射性物質の濃度及び性状（粒子状，イオン状）について分析する。また，分析結果を踏まえ，敷地の除染（遮へい等），排水路等の汚染した土砂回収及び性状を踏まえた浄化対策等を実施する。

2016年度以降については，K排水路の上流部の重点箇所（建屋屋上等）について追加調査を継続しており，必要に応じて対策を検討し実施する。

b. 粒子状放射性物質に対する対策

排水中の粒子状放射性物質を低減させるため以下の対策を実施する。

(a) 敷地の除染

作業員の線量低減のために敷地の除染を実施しており（詳細は「Ⅲ 特定原子力施設の保安 第3編 3.1.3 敷地内に飛散した放射性物質の拡散防止及び除染による線量低減」を参照），その結果，除染（遮へい等）により土砂発生が抑制される。

(b) 排水路等の汚染した土砂回収

排水路内の汚染した土砂を低減させるため，排水路等の汚染した土砂堆積状況を調査して土砂回収計画を立案し，排水路等の汚染した土砂回収を実施する。また，異常気象等により汚染した土砂が著しく堆積した場合や定期的な放射性物質濃度分析で高濃度の

状況が確認された場合には、臨時調査を実施し、必要に応じて排水路等の汚染した土砂回収を行う。

(c) 浄化対策①

排水中の粒子状放射性物質を低減させるために排水路等へ設置したフィルター等について、設置状況を確認し、モニタリング結果等も踏まえ、必要に応じて交換、追加、移設等を行う。

c. イオン状放射性物質に対する対策（浄化対策②）

排水中のイオン状放射性物質を低減させるために排水路等へ設置したゼオライト等の浄化材について、設置状況やモニタリング結果等を踏まえ、必要に応じて交換、追加、移設等を行う。

(4) ALPS 処理水希釈放出設備及び関連施設における海水取水の放射性物質濃度の低減対策

海水取水設備の概念図を図4に示す。取水方法は、5,6号機取水路開渠を仕切堤（捨石傾斜堤＋シート）にて1～4号機取水路開渠側の発電所港湾から仕切るとともに、北防波堤透過防止工北側の一部を改造（一部撤去）し、5,6号機放水口北側の発電所港湾外から希釈用の海水を取水する。仕切堤を構築することで、1～4号機取水路開渠側からの比較的放射性物質濃度の高い海水の流入を抑制する。



図1 港湾内の海水，海底土及び地下水の放射性物質の低減対策



図2 港湾内外海水及び地下水のモニタリング計画（サンプリング箇所）

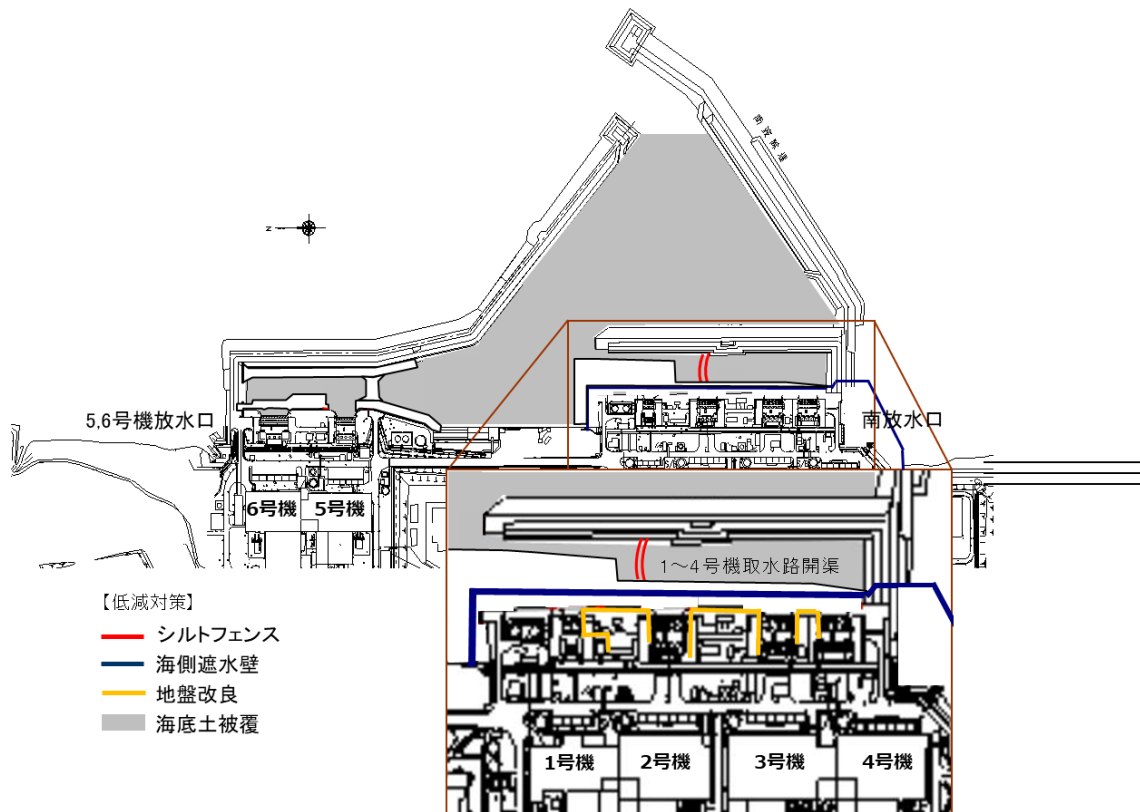

図3 排水路のモニタリング計画（サンプリング箇所）

表1 港湾内外海水，地下水及び排水路のモニタリング計画（分析項目，頻度）

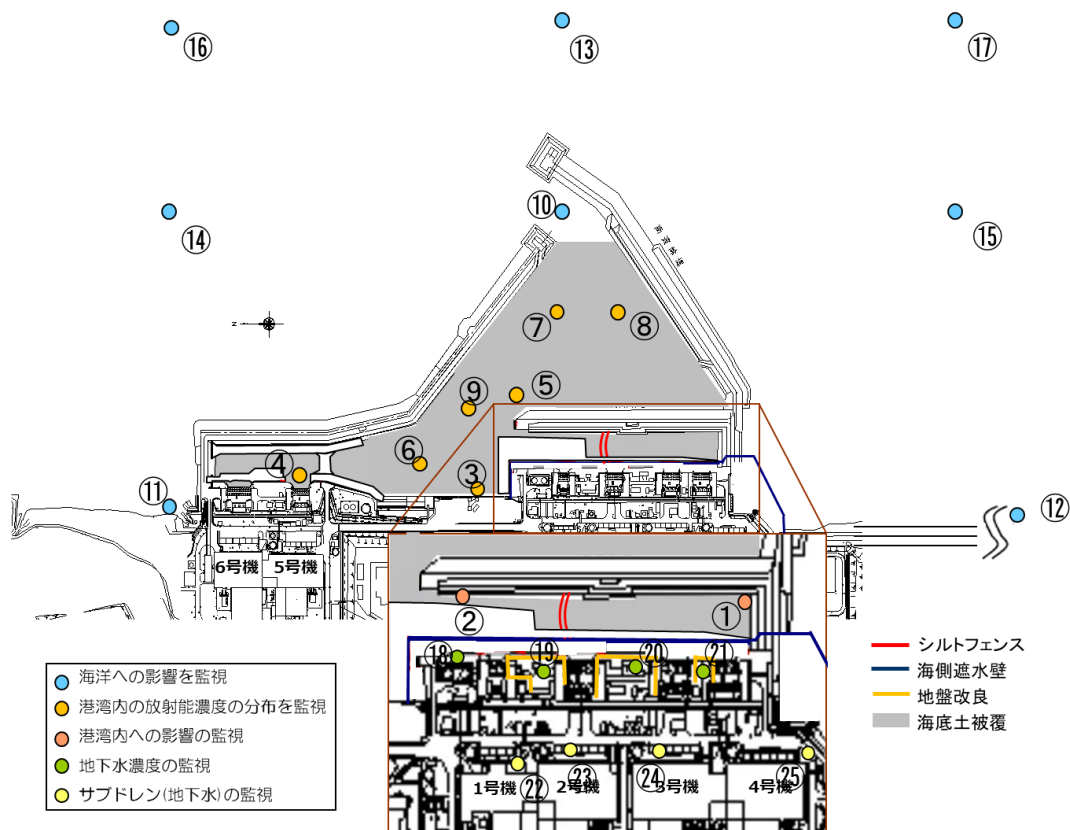
エリア	サンプリング箇所		分析項目，頻度			
			γ線	H-3	全β	Sr-90
1～4号機 取水路 開渠内	①	1～4号機取水口内南側(遮水壁前) ※1	毎日	1回/週	毎日	1回/週
	②	1～4号機取水口内北側(東波除堤北側) ※1	毎日	1回/週	毎日	1回/週
港湾内	③	物揚場※1	毎日	1回/週	毎日	1回/週
	④	5号機取水口前※1	毎日	1回/週	毎日	—
	⑤	港湾中央※1	毎日	1回/週	毎日	1回/週
	⑥	港湾内北側※1	毎日	1回/週	毎日	1回/週
	⑦	港湾内東側※1	毎日	1回/週	毎日	—
	⑧	港湾内南側※1	毎日	1回/週	毎日	—
	⑨	港湾内西側※1	毎日	1回/週	毎日	—
	⑩	港湾口※1	毎日	1回/週	毎日	1回/週
港湾外	⑪	5,6号機放水口北側※2	毎日	1回/週	1回/週	1回/月
	⑫	南放水口付近※2	毎日	1回/週	毎日	1回/月
	⑬	港湾口東側	1回/週	1回/週	1回/週	—
	⑭	北防波堤北側				
	⑮	南防波堤南側				
	⑯	港湾口北東側				
	⑰	港湾口南東側				
陸域 (1～4号機 タービン 建屋海側)	⑱	地下水観測孔 No. 0-1(追加ボーリング含む)	1回/週※3	1回/週※3	1回/週※3	1回/月※3
	⑲	地下水観測孔 No. 1(追加ボーリング含む)	2回/週※3※4	2回/週※3※4	2回/週※3※4	1回/月※3
	⑳	地下水観測孔 No. 2(追加ボーリング含む)	2回/週※3※4	2回/週※3※4	2回/週※3※4	1回/月※3
	㉑	地下水観測孔 No. 3(追加ボーリング含む)	1回/週※3	1回/週※3	1回/週※3	1回/月※3
	㉒	1号機サブドレン	3回/週	2回/年	2回/年	2回/年
	㉓	2号機サブドレン	3回/週	1回/月	1回/月	1回/月
	㉔	3号機サブドレン	3回/週	2回/年	2回/年	2回/年
	㉕	4号機サブドレン				
排水路	㉖	A排水路出口付近	毎日	1回/週	毎日	—
	㉗	B・C排水路出口付近				
	㉘	D排水路出口付近				
	㉙	K排水路出口付近				
	㉚	物揚場排水路出口付近				

天候により採取できない場合あり。

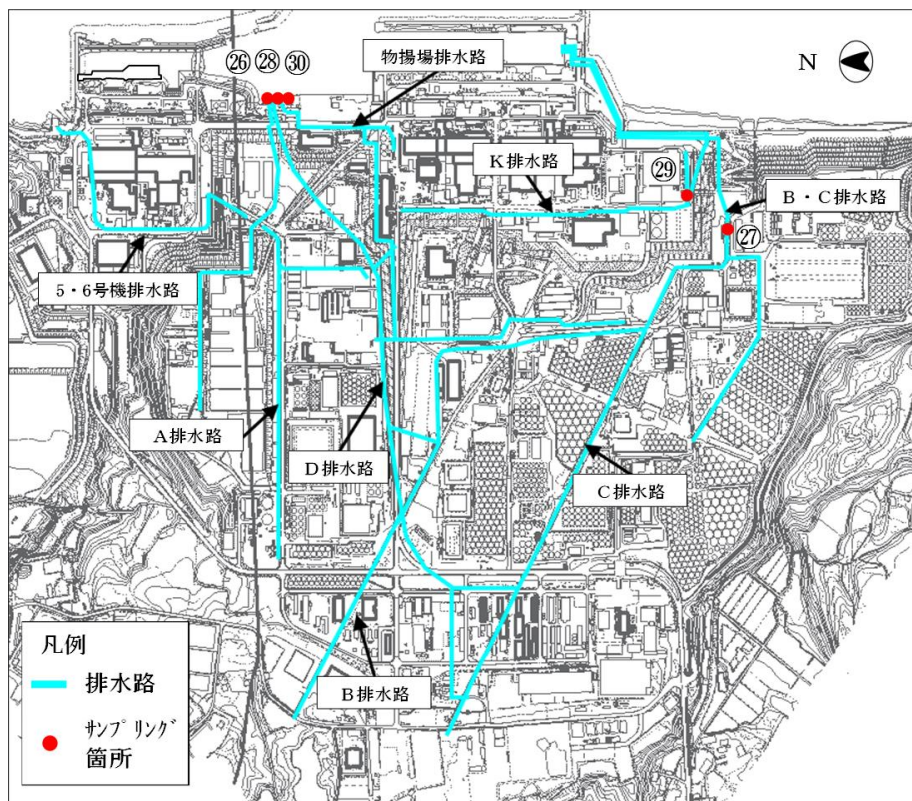
- ※1 1～4号機取水路開渠内及び港湾内の全てのサンプリング箇所で海水中の放射性物質濃度が一定のレベルとなった時点で、1～4号機取水路開渠内及び港湾内の全てのサンプリング箇所について同時に γ 線、全 β の分析頻度を1回/週とする。一定のレベルとは、Cs-134, Cs-137, H-3及びSr-90濃度について、告示に定める周辺監視区域外の水中の濃度限度を目安として、各放射性物質濃度とそれらの濃度限度との比の総和が3ヶ月平均で1以下となる濃度とする。(Sr-90は分析値若しくは全 β での評価値とする。)
- ※2 記載の分析項目及び頻度に加え、Pu-238, Pu-239+Pu-240を年2回分析する。
- ※3 監視を継続する観測孔について実施する(Sr-90は、初回採取分のみとする場合あり)。
- ※4 3回/週, 1回/週, 1回/月とする場合あり。



図4 海水取水設備概念図

「福島第一原子力発電所 特定原子力施設に係る実施計画」の変更認可の申請
に関する核セキュリティ及び保障措置への影響について

<申請書>

申請件名	5・6号機取水路開渠における重機足場整備に伴う管理対象区域への追加について
申請概要	5,6号機取水路開渠内に構築した重機足場の管理対象区域追加に伴い、「福島第一原子力発電所 特定原子力施設に係る実施計画」の変更認可の申請を行う。

上記の申請に関する核セキュリティ及び保障措置への影響の有無についての確認結果を以下に示す。

<核セキュリティ及び保障措置への影響の有無>

確認項目		影響の有無	備考
核セキュリティへの影響	① 防護対象の追加等による影響の有無	無	防護対象の追加等はないことから影響無し。
	② 侵入防止対策に係る性能への影響の有無	無	防護設備及び監視体制に変更を及ぼすものではないため、侵入防止対策への影響無し。
保障措置への影響	① 設計情報質問表 (DIQ:Design Information Questionnaire) への影響の有無	有	敷地増設に係る変更があるため、影響有り。
	② 査察機器の移設又は新規設置の有無	無	既設の査察機器との干渉がないため、影響無し。
	③ サイト内建物報告の観点から、恒久的な建物・構造物の新設の有無	無	既報告の内容に変更がないため、影響無し。

2024年2月7日
東京電力ホールディングス株式会社

	④ 既存の査察実施方針への影響の有無	無	既存のIAEA査察内容（施策）での対応可能。
--	--------------------	---	------------------------